



UŽIVATELSKÝ MANUÁL

UT6

Přečtete si pečlivě celý tento návod. Obsahuje důležité bezpečnostní informace.
Minimální doporučený věk pro řízení tohoto vozidla je 16 let.

ÚVOD

Blahopřejeme Vám k zakoupení terénního vozidla Segway Powersports. Terénní vozidla Segway přinášejí zcela nový požitek z jízdy.

V zájmu bezpečnosti si před jízdou přečtete celý tento návod. Návod obsahuje bezpečnostní a provozní pokyny, postupy údržby a bezpečnostní upozornění.

Pečlivé přečtení této příručky Vám pomůže porozumět Vašemu vozidlu a usnadní Vám jízdu.

Postupy pravidelné údržby uvedené v této příručce je nutné provádět pravidelně, aby byla zachována bezpečnost vozidla.

DŮLEŽITÉ UPOZORNĚNÍ

Toto vozidlo je navrženo a vyrobeno pro provoz na pozemních komunikacích a splňuje všechny platné předpisy týkající se hluku, vibrací a emisí při provozu na pozemních komunikacích.

Před jízdou se seznamte s místními zákony a předpisy, jezděte v místech, kde je jízda vozidel typu UTV povolena, a dodržujte místní předpisy a dopravní zákony.

Tato příručka popisuje různá provedení stroje, včetně volitelné výbavy. Některá výbava popsána v této příručce nemusí být na Vašem vozidle namontována.

Bluetooth® je registrovaná ochranná známka společnosti Bluetooth Sig, Inc. QR Codes® je registrovaná ochranná známka společnosti DENSO WAVE INC. Pokud není uvedeno jinak, jsou ochranné známky majetkem společnosti Segway Powersports Inc.

Copyright 2025 Segway Powersports Inc.

Veškeré informace obsažené v této publikaci vycházejí z nejnovějších informací o výrobku v době vydání. Vzhledem k neustálému zdokonalování konstrukce a kvality vozidel Segway mohou vznikat drobné rozdíly mezi Vaším vozidlem a informacemi v této publikaci. Uvedená vyobrazení a/nebo postupy jsou pouze pro referenční použití. Za opomenutí nebo nepřesnosti nelze nést žádnou odpovědnost. Jakékoli přetiskování nebo použití vyobrazení a/nebo postupů obsažených v této publikaci, ať už vcelku nebo po částech, je výslovně zakázáno.

Pokud Vaše vozidlo potřebuje servis a opravu, obraťte se na svého prodejce nebo jakýkoliv autorizovaný servis Segway Powersports.

Seznam prodejců a servisních míst najdete na:

<http://www.segwaypowersports.cz>



OBSAH

BEZPEČNOST	1
VAŠE VOZIDLO	25
JÍZDA	59
ÚDRŽBA A ULOŽENÍ	86
TECHNICKÉ ÚDAJE	141
ŘEŠENÍ PROBLÉMŮ	148
SYSTÉM ŘÍZENÍ EMISÍ	158

PŘED JÍZDOU

Toto UTV je terénní vozidlo schválené také pro jízdu na silnici. Seznamte se se všemi zákony a předpisy týkajícími se provozu tohoto vozidla ve Vaší oblasti.

VAROVÁNÍ

Nedodržení varování a bezpečnostních opatření uvedených v této příručce může mít za následek vážné zranění nebo smrt. Vaše vozidlo SEGWAY není hračka a jeho provoz může být nebezpečný. Toto vozidlo se ovládá jinak než osobní a nákladní automobil nebo silniční vozidla. Pokud nedodržíte příslušná bezpečnostní opatření, může rychle dojít ke kolizi nebo převrácení vozidla, a to i při běžných manévrech, jako je zatáčení, jízda do kopce nebo přes překážku.

- Před jízdou si přečtěte návod k obsluze a pochopte všechna bezpečnostní upozornění, opatření a provozní postupy.
- Tento návod mějte vždy po ruce pro případnou potřebu.
- Nikdy nepoužívejte toto vozidlo bez řádného poučení.
- Absolvujte autorizované školení. Další informace naleznete v části Bezpečnostní školení.
- Toto vozidlo může řídit osoba splňující zákonem předepsanou minimální věkovou hranici s platným řidičským oprávněním pro tuto kategorii vozidel.
- Ruce, nohy a ostatní části těla mějte za jízdy vždy zásadně uvnitř vozidla, a to i když se vozidlo převrací.

- Vždy používejte schválenou přilbu, ochranu očí, rukavice, tričko s dlouhým rukávem, dlouhé kalhoty a boty nad kotníky.
- Nikdy neřídte toto vozidlo pod vlivem drog nebo alkoholu, protože tyto látky zhoršují úsudek a snižují schopnost obsluhy reagovat.
- Dokončete postupy řízení pro nového provozovatele popsané v této příručce. Nikdy nedovolte, aby toto vozidlo řídila osoba, která dosud nedokončila postupy řízení nového provozovatele.
- Nikdy nedovolte, aby toto vozidlo řídila osoba, která si nepřečetla návod k obsluze, všechny bezpečnostní štítky na vozidle a neabsolvovala bezpečnostní proškolení.

Význam symbolů v návodu

VAROVÁNÍ

VAROVÁNÍ označuje nebezpečnou situaci, která může mít za následek smrt nebo vážné zranění, pokud se jí nezabrání.

UPOZORNĚNÍ

UPOZORNĚNÍ, používané spolu se symbolem výstražného trojúhelníku, označuje nebezpečnou situaci, která by mohla vést k lehkému nebo středně těžkému zranění, pokud se jí nezabrání.

POZNÁMKA

POZNÁMKA obsahuje informace, které vysvětlují nebo usnadňují danou činnost.

DŮLEŽITÉ

IMPORTANT uvádí klíčová upozornění při demontáži, montáži a kontrole součástí.

Značka zákazu označuje činnosti nebo akce, které **NESMÍTE** udělat, abyste se vyvarovali nebezpečí.



Tento symbol označuje činnosti nebo akce, které **MUSÍTE** udělat, abyste předešli nebezpečí.





BEZPEČNOST

VAROVNÉ ŠTÍTKY	3
BEZPEČNOSTNÍ VAROVÁNÍ	9
DŮLEŽITÉ BEZPEČNOSTNÍ INFORMACE	12
PŘEČTĚTE SI NÁVOD K OBSLUZE	12
VĚK PRO BEZPEČNOU JÍZDU	13
VÝBAVA A OBLEČENÍ	14
UŽÍVÁNÍ ALKOHOLU NEBO DROG	16
ÚPRAVY VOZIDLA	17
PŘEVÁŽENÍ OSOB	18
VÝFUKOVÉ PLYNY JSOU NEBEZPEČNÉ	19
BEZPEČNOSTNÍ PÁSY	20
BEZPEČNOSTNÍ SÍŤ / BOČNÍ DVEŘE	20
JÍZDA S NÁKLADEM	21
ZÁKAZ PŘEPRAVY OSOB NA KORBĚ	22
JÍZDA NA ZPEVNĚNÉM POVRCHU	22
JÍZDA NA VEŘEJNÝCH KOMUNIKACÍCH	22
JÍZDA NEPŘIMĚŘENOU RYCHLOSTÍ	23
NESPRÁVNÉ OTÁČENÍ	23
SKOKY A KASKADÉRSKÉ KOUSKY	23
NESPRÁVNÁ JÍZDA DO KOPCE	23
NESPRÁVNÝ ZPŮSOB SJÍŽDĚNÍ KOPCŮ	24
JÍZDA ŠIKMO SVAHEM (traverzování)	24
BEZPEČNOST PŘI MANIPULACI S PALIVEM	24

Nedodržení varování a bezpečnostních opatření v tomto návodu může mít za následek vážné zranění nebo smrt. Jízda s terénními vozidly může být nebezpečná. Vozidla UTV se chovají jinak než jiná vozidla, například terénní nebo nákladní automobily. Pokud stroj správně neovládáte, ke kolizi, nehodě nebo převrácení může dojít velmi rychle, dokonce i během běžných manévřů jako je zatáčení, jízda do svahu nebo jízda přes překážku. Pochopte a dodržujte všechna bezpečnostní VAROVÁNÍ, UPOZORNĚNÍ a provozní postupy v tomto manuálu. Tuto příručku mějte vždy s sebou.

VAROVNÉ ŠTÍTKY

Na vozidle jsou pro Vaši bezpečnost umístěny výstražné štítky. Pečlivě si přečtete všechny pokyny na těchto štítcích a pokyny na nich uvedené dodržujte. Pokud se štítky v této příručce liší od štítků na Vašem vozidle, vždy si přečtete a řiďte se informacemi na štítcích na vozidle. Pokud se některý štítek stane nečitelný nebo se odlepuje, kontaktujte dealera Segway Powersports a požádejte jej o náhradní štítek.

Umístění varovných štítků

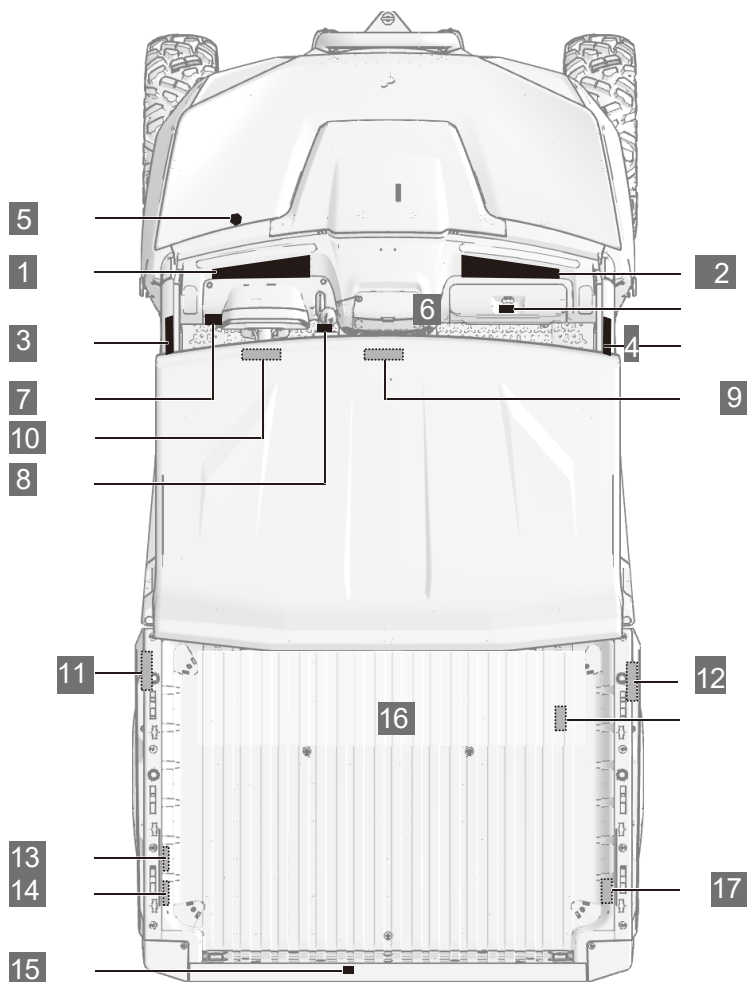

1

WARNING

Rollovers have caused severe injuries and death, even on flat, open areas.

Be Sure Riders Pay Attention and Plan Ahead

If you drink or feel the vehicle may tip or roll, reduce your risk of injury. Always a firm grip on the steering wheel or handlebars and brace yourself. Do not put any part of your body outside of the vehicle for any reason.

Require Proper Use of your Vehicle

Do your part to prevent operator. Do not allow children or anyone driving. Make sure operators are fit to drive with a valid driver's license. Do not let people drive or use your vehicle without your consent. Do not allow anyone to operate your vehicle. Do not exceed weight capacity. Do not exceed 2 passengers.

Improper Use of this Vehicle Can Cause Severe Injury or Death

Be Prepared

At times fast falls, without an approved helmet and protective gear, which rider must be able to sit with back against seat, feet flat on the floor, and hands on steering wheel or handlebars. Stay completely inside the vehicle.

Read and understand all safety labels, locate and read owner's manual.

Drive Responsibly

Avoid loss of control and collisions. Avoid alcohol, medications, drowsiness, texting or talking and never do double. Avoid fast acceleration, sudden steering, sudden lane changes, or sudden braking. Do not enter a turn. Plan for hills, changes in traction and weather. Avoid uneven surfaces. Avoid side-swing riding across slopes.

VAROVÁNÍ

Převrácení způsobilo těžká zranění a smrt, a to i na rovině a otevřených plochách.

Dávejte pozor a plánujte dopředu.

Pokud se vozidlo začíná naklánět nebo převracet, snižte riziko zranění:

- Držte se pevně volantů nebo přídržných madel a zapněte se.
- Za žádných okolností nevystrkujte žádnou část těla z kabiny.

Používejte vaše vozidlo správně

Předcházejte zraněním:

- Nedovolte nechalou nebo bezohlednou jízdu • Ujistěte se, že řidič je starší 16 let a má platný řidičský průkaz. • Neřičte po použití alkoholu nebo drog
- Pozor, na veřejných komunikacích může dojít ke srážce s osobami nebo vozidly
- Nepřekračujte počet míst sezení: max. **2 osoby**

Nesprávné používání stroje může způsobit vážné zranění nebo smrt.

Buďte připraveni

Mějte zapnuté bezpečnostní pásy a zkontrolujte, zda jsou sítě nebo dveře bezpečně zajištěné. Noste schválenou přilbu a ochranné oblečení. Každý jezdec musí být schopen sedět opřený zády o sedadlo, s nohama na podlaze a s rukama na volantů nebo madlech. Zůstaňte zcela uvnitř vozidla, v kabinovém prostoru. Přečtěte si návod k obsluze, varovné štítky na vozidle a dodržujte všechny pokyny a varování.

Jezděte zodpovědně

Zabraňte ztrátě kontroly nad strojem a převrácení: Vyvarujte se prudkých manévru, smyků, driftování, nedělejte "donuty". Vyvarujte se prudké akcelerace při zatáčení, a to i z místa. Před zatáčkou zpomalte. Počítejte s kopci, nerovnostmi, výjezími kolejeami a dalšími změnami trakce a terénu. Vyhýbte se zpevněným povrchům. Vyvarujte se bočních sklánění (jízda šikmo svahem-traverzování).

2

WARNING

Improper Use of this Vehicle Can Cause Severe Injury or Death

BE PASSENGER

PASSENGER QUALIFICATIONS AND RESPONSIBILITIES

Do not ride after using drugs or alcohol. Ask the operator to slow down or stop if you feel uncomfortable when riding.

Be Prepared

Fasten seat belt and make sure not or door is securely latched in place. Wear an approved helmet and protective gear. You must be able to sit with back against seat, feet flat on the floor, and hands on handlebars. Stay completely inside the vehicle.

Be Sure Riders Pay Attention and Plan Ahead

If you drink or feel the vehicle may tip or roll, reduce your risk of injury. Keep a firm grip on handlebars and brace yourself. Do not put any part of your body outside of the vehicle for any reason.

VAROVÁNÍ

Nesprávné používání stroje může způsobit vážné zranění nebo smrt.

Buďte připraveni

Mějte zapnuté bezpečnostní pásy a zkontrolujte, zda jsou sítě nebo dveře bezpečně zajištěné. Noste schválenou přilbu a ochranné oblečení. Spolujezdce musí být schopen sedět opřený zády o sedadlo, s nohama na podlaze a s rukama na volantů nebo madlech. Za jízdy zůstaňte vždy zcela uvnitř vozidla, v kabinovém prostoru.

Dávejte pozor a plánujte dopředu

Pokud se vozidlo začíná naklánět nebo převracet, snižte riziko zranění:

- Držte se pevně madel a zapněte se.
- Za žádných okolností nevystrkujte žádnou část těla z vozidla.

ODPOVĚDNOSTI SPOLUJEZDCE:

- Nejezděte po požití drog nebo alkoholu.
- Pokud se při jízdě necítíte dobře, požádejte řidiče, aby zpomalil nebo zastavil.

3

⚠ WARNING

Be prepared in case of rollover if the vehicle rolls over, any part of Your body (such as arms, legs, or head) outside of the vehicle can be crushed by the cage, vehicle frame, or other parts of the vehicle. Fasten safety belt and make sure net and/or door is securely latched in place to help You avoid sticking out arms or legs.

NEVER Hold the cab frame while riding.

NEVER Try to stop a rollover using Your arm or leg.



U09L10029-000-00

VAROVÁNÍ

Budte připraveni v případě převrácení vozidla. Pokud se stroj převrátí, může být jakákoliv část vašeho těla (např. ruce, nohy nebo hlava) mimo kabinu rozdrcena rámem kabiny nebo jinými částmi vozidla.

Připoutejte se bezpečnostním pásem a ujistěte se, že bezpečnostní síťě a/nebo dveře jsou bezpečně zavřené / zajištěné, abyste nemohli ani podvědomě vystrčit ruce nebo nohy z kabinového prostoru.

NIKDY se za jízdy nedržte klece kabiny.

NIKDY se nepokoušejte zabránit převrácení stroje vlastní silou pomocí rukou nebo nohou. Hrozí velmi vážná zranění.

4

⚠ WARNING

Be prepared in case of rollover if the vehicle rolls over, any part of Your body (such as arms, legs, or head) outside of the vehicle can be crushed by the cage, vehicle frame, or other parts of the vehicle. Fasten safety belt and make sure net and/or door is securely latched in place to help You avoid sticking out arms or legs.

NEVER Hold the cab frame while riding.

NEVER Try to stop a rollover using Your arm or leg.



U09L10030-000-00

VAROVÁNÍ

Budte připraveni v případě převrácení vozidla. Pokud se stroj převrátí, může být jakákoliv část vašeho těla (např. ruce, nohy nebo hlava) mimo kabinu rozdrcena rámem kabiny nebo jinými částmi vozidla.

Připoutejte se bezpečnostním pásem a ujistěte se, že bezpečnostní síťě a/nebo dveře jsou bezpečně zavřené / zajištěné, abyste nemohli ani podvědomě vystrčit ruce nebo nohy z kabinového prostoru.

NIKDY se za jízdy nedržte klece kabiny.

NIKDY se nepokoušejte zabránit převrácení stroje vlastní silou pomocí rukou nebo nohou. Hrozí velmi vážná zranění.

5



Nádobka s brzdovou kapalinou.

6

⚠ CAUTION

Storage compartment
Maximum load: **11 lbs (5 kg)**

U09L1004001

Maximální únosnost úložného prostoru: 5 kg

7

⚠ WARNING

Turning the off road vehicle in 4WD-LOCK ("DIFF. LOCK") takes more effort. Operate at a slow speed and allow extra time and distance for maneuvers to avoid loss of control.

U09L10000001

VAROVÁNÍ

Zatáčení se zapnutým pohonem 4WD-LOCK ("DIFF. LOCK") vyžaduje větší úsilí. Jděte nízkou rychlostí a ponechte si více času a vzdálenosti na manévrování, abyste zabránili ztrátě kontroly nad vozidlem.

8



VAROVÁNÍ

Parkování:

Pro použití parkovací brzdy zatáhněte páku silou k sobě.

Uvolnění parkovací brzdy:

Uchopte rukojeť páky, stiskněte pojistné tlačítko, otočte páku ve směru hodinových ručiček a páku odtažte od sebe až na doraz.

9



Nouzové opuštění vozidla.

10

This rollover protective structure meets the performance requirements of (EU) No 1322/2014 Annex VIII.

U01L11012001

Tato bezpečnostní rámová konstrukce vyhovuje požadavkům evropské normy č. EU 1322/2014, Annex VIII.

11



VAROVÁNÍ

- Nebezpečí zranění rukou, částí těla a osob při sklápění korby.
- Zákaz jízdy se zvednutou korbou

12



VAROVÁNÍ

- Nebezpečí zranění rukou, částí těla a osob při sklápění korby.
- Zákaz jízdy se zvednutou korbou

13



VAROVÁNÍ

- Nikdy nepřevázejte žádné osoby na korbě.
- Osoby na korbě mohou za jízdy vypadnout, nebo být vyhozeny z vozidla. To může způsobit vážné zranění nebo smrt.
- **NIKDY** v nebo na vozidle nepřevážívejte pohonné hmoty. To může vést ke vzniku požáru nebo explozi.
- Nikdy nepřekračujte limity nosnosti vozidla
- Při přepravě nákladu snižte rychlost a ponechte si větší brzdnou vzdálenost.
- Přetěžování nebo přeprava vysokého, nevyváženého nebo nezajištěného nákladu zvyšuje riziko ztráty kontroly nad vozidlem. Náklad by měl být osově vyvážený a být umístěn na korbě co nejnižší.
- Pro zachování stability v nerovném nebo kopcovitém terénu snižte rychlost a omezte velikost nákladu.

14

⚠ WARNING

IMPROPER TIRE PRESSURE OR OVERLOADING CAN CAUSE LOSS OF CONTROL. LOSS OF CONTROL CAN RESULT IN SEVERE INJURY OR DEATH.

• **COLD TIRE PRESSURE:**
 **FRONT: 10.0 PSI (70 KPA)**
REAR : 16.0 PSI (110 KPA)

MAXIMUM CARGO BOX LOAD
 **< 272 kg (600 lbs.)**

MAXIMUM WEIGHT CAPACITY
INCLUDES WEIGHT OF OPERATOR, PASSENGERS, CARGO AND ACCESSORIES
 **< 497kg (1096 lbs.)**

Read Operation and Maintenance Manual for more detailed loading information.

U06-L110002-LEN-00

15

⚠ WARNING

Improperly loading a trailer may cause loss of control. Evenly balance the load.

- Maximum unbraked towing mass **550 kg (1212 lb)**
- Maximum unbraked tongue mass **100 kg (220 lb)**
- Maximum inertiabraded towing mass **800 kg (1764 lb)**
- Maximum inertiabraded tongue mass **100 kg (220 lb)**

U06-L100017-000-00

16

⚠ CAUTION

The air filter must be maintained in accordance with the requirements of the Segway Owner's Manual, otherwise it may seriously damage your engine.

U09L10032001

17

⚠ WARNING

Never carry passengers in cargo box or on tailgate. Max weight on tailgate during loading is **200lbs (90kg).**



MAX
200lbs/90kg

U06L10090001

VAROVÁNÍ

Nesprávný tlak v pneumatikách a přetěžování vozidla může způsobit ztrátu kontroly nad řízením. Ztráta kontroly může způsobit těžké zranění a smrt.

- **TLAK V PNEUMATIKÁCH (ZA STUDENA):**
 PŘEDNÍ: 70 kPa
 ZADNÍ: 110 kPa

MAXIMÁLNÍ NOSNOST KORBY: 272 kg

MAXIMÁLNÍ UŽITEČNÉ ZATÍŽENÍ: 497 kg

Pro informace ohledně nakládání vozidla si přečtěte návod k obsluze.

VAROVÁNÍ

Nesprávné naložení přívěsu může způsobit ztrátu kontroly nad vozidlem, způsobit vážné zranění nebo smrt. Náklad na přívěsu rozložte rovnoměrně.

- Maximální tažná hmotnost - nebrzděný přívěs: **550 kg**
- Maximální svislá síla na kouli - nebrzděný přívěs: **100 kg**
- Maximální tažná hmotnost - brzděný přívěs: **800 kg**
- Maximální svislá síla na kouli - brzděný přívěs: **100 kg**

UPOZORNĚNÍ

Vzduchový filtr musí být kontrolován a měněn podle pokynů uvedených v návodu k obsluze, jinak může dojít k vážnému poškození motoru.

VAROVÁNÍ

Nikdy nepřevázejte žádné osoby na korbě nebo na zadním čele. Maximální zatížení zadního čela při nakládání: **90 kg**.

MAX 90kg

TĚŽKÉ ZRANĚNÍ NEBO SMRT...

Nedodržením následujících zásad hrozí TĚŽKÉ ZRANĚNÍ NEBO SMRT:

- Toto vozidlo může řídit pouze osoba splňující zákonem předepsanou minimální věkovou hranici a s platným řidičským oprávněním pro tuto kategorii vozidel.
- Nikdy neřídte toto vozidlo bez homologované motocyklové helmy ve správné velikosti.
- Používejte ochranu očí (brýle nebo přilba s celoobličejovým plexi), rukavice, boty nad kotníky, dres nebo bundu s dlouhými rukávy a dlouhé kalhoty.
- Nikdy nepožívejte alkohol nebo drogy před nebo během řízení tohoto vozidla.
- Nikdy se nepokoušejte o jízdu po zadních, skoky, donuty a podobné jiné kaskadérské kousky.
- Nikdy nejezděte nadměrnou rychlostí. Vždy jezděte pouze tak rychle, aby to odpovídalo terénu, viditelnosti, podmínkám a Vašim zkušenostem.
- Před každou jízdou zkontrolujte stroj, ujistěte se, že je v řádném provozním stavu a způsobilý k jízdě.
- Nikdy nejezděte v příliš těžkém, kluzkém nebo sypkém terénu, dokud nezískáte a neprocvičíte si dovednosti potřebné k ovládnutí stroje v takovémto terénu. V těchto terénech buďte vždy opatrní.
- Vždy dodržujte postupy kontroly a harmonogramy údržby popsané v této příručce.
- Nikdy se nepokoušejte zdolávat svahy s příliš kluzkým nebo sypkým povrchem. Do kopce nikdy nejezděte příliš rychle. Nikdy nejezděte vysokou rychlostí přes vrcholek kopce, pokud nevidíte, co je na druhé straně.
- Po celou dobu jízdy mějte obě ruce, paže, chodidla a nohy vždy kompletně uvnitř vozidla. Nohy mějte na podlaze. Nikdy se nedržte bezpečnostní klece, jinak se můžete zranit.

- Při jízdě mějte vždy obě ruce na volantu.
- V neznámém terénu jezděte pomalu a opatrně. Terén se může rychle změnit. Vždy buďte připraveni na různé eventuality a změnu podmínek a terénu.
- Při řízení nikdy nadržte volant tak, že necháte palce a prsty uvnitř věnce volantu. Náhlý náraz do předního kola Vám může vyrazit volant z ruky a zranit palce nebo prsty, pokud je ponecháte uvnitř věnce volantu.
- Nikdy nezatáčejte příliš vysokou rychlostí. Než se pokusíte zatočit ve vyšší rychlosti, nacvičte si zatáčení při nízkých rychlostech. Nepokoušejte se zatáčet na prudkých svazích.
- Dodržujte správný postup vyjždění do kopce popsany v tomto návodu. Nelze-li kopec vyjet, scouvejte jej zpět na zpátečku. Brzdění motorem Vám pomůže udržovat rychlost. V případě potřeby použijte s citem brzdy.
- Nejezděte do svahů příliš strmých pro Vás nebo Váš stroj. Pokud je to možné, jezděte do kopce a z kopce rovně.
- Před jízdou z kopce vždy zkontrolujte terén. Jezděte co nejpomaleji. Nikdy nejezděte z kopce vysokou rychlostí.
- Nikdy nejezděte rychle tekoucí vodou nebo vodou hlubší než po výšku podlahy. Nezapomeňte, že mokré brzdy mají sníženou brzdící schopnost. Po vyjetí z vody přezkoušejte účinnost brzd. Je-li třeba, několikrát lehce zabrzděte, abyste třením vysušili brzdová obložení.
- Při couvání se vždy ujistěte, že za Vámi nejsou žádné překážky nebo osoby. Při jízdě na zpátečku jezděte pomalu a nezatáčejte prudce.
- Před jízdou v novém neznámém terénu vždy zkontrolujte, zda v něm nejsou případné skryté překážky.
- Při přepravě nákladu na korbě nebrzděte náhle, vyhněte se prudkým manévřům, ostrému zatáčení a prudkému brzdění

- Vždy používejte pneumatiky pouze velikosti a typu uvedeného v této příručce a v technickém průkazu Vašeho vozidla.
- Vždy udržujte správný tlak v pneumatikách podle informací v tomto návodu.
- Nikdy nepřekračujte maximální povolenou nosnost stroje. Náklad by měl být na korbě umístěn co nejdříve vpředu a podélně rovnoměrně rozložený. Ujistěte se, že je náklad řádně zajištěn, aby se za jízdy nemohl pohybovat. Při jízdě s nákladem snižte rychlost. Dodržujte pokyny pro jízdu s nákladem a pro tažení přívěsu uvedené v této příručce. Počítejte s delší brzdovou dráhou.
- Brzdy se mohou po nepřetržitém brzdění přehřát. Přehřáté brzdy nechte vychladnout.
- Vyhněte se rizikům plynoucím z kontaktu s horkými povrchy, včetně rizik spojených s výměnou oleje nebo chladicí kapaliny u horkého motoru nebo převodovky.
- Výfukový systém a jeho součásti jsou během jízdy a po ní velmi horké. Horké součásti mohou způsobit popáleniny a požár. Nedotýkejte se horkých součástí výfukového systému. Udržujte hořlavé materiály mimo dosah výfukového systému.
- Při jízdě vysokou trávou, zejména suchou, dbejte extrémní opatrnosti. Po jízdě vysokou trávou, plevelem, křovím a jiným vysokým porostem vždy zkontrolujte spodní část vozidla a místa v blízkosti výfukového systému. Okamžitě odstraňte veškerou trávu nebo nečistoty, které ulpěly na vozidle.

DŮLEŽITÉ BEZPEČNOSTNÍ INFORMACE

PŘEČTĚTE SI NÁVOD K OBSLUZE

VAROVÁNÍ

Nesprávný způsob řízení tohoto vozidla zvyšuje riziko nehody. Jako řidič musíte vědět, jak správně řídit toto vozidlo v různých situacích a různých terénech.

Před řízením vozidla musí každý řidič absolvovat výcvik v jeho ovládnutí a bezpečnosti jízdy. Zajistěte, aby si každý řidič přečetl celý tento návod a všechny varovné štítky na stroji a absolvoval bezpečnostní školení. Bez potřebných znalostí a zkušeností nelze stroj bezpečně ovládat.



VĚK PRO BEZPEČNOU JÍZDU

VAROVÁNÍ

Toto vozidlo může řídit osoba splňující zákonem předepsanou minimální věkovou hranici s platným řidičským oprávněním pro tuto kategorii vozidel. Neříďte vozidlo bez řádného řidičského výcviku. Ujistěte se, že si každý řidič přečetl tento návod a všechny výstražné štítky na stroji, a že absolvoval bezpečnostní školení.



VÝBAVA A OBLEČENÍ

⚠ VAROVÁNÍ

V zájmu Vaší bezpečnosti důrazně doporučujeme, abyste při jízdě vždy nosili schválený motocykl, ochranu očí, boty, rukavice, dlouhé kalhoty a tričko nebo bundu s dlouhým rukávem.

Přestože úplná ochrana není možná, nošení správné výstroje může snížit riziko zranění při jízdě.

Přilba

Přilba může zabránit zraněním hlavy. Při jízdě musíte vždy nosit přilbu, která splňuje platné bezpečnostní normy - ECE 22.05 nebo ECE 22.06. Značka ECE se skládá z kroužku kolem písmene E, za kterým následují kódy schválení pro různé země. Na štítku je rovněž uvedeno číslo schválení a sériové číslo.

Jezdecká výbava

Robustní off-roadové motocyklové boty pomáhají chránit Vaše chodidla, kotníky a dolní část nohou.

Rukavice pro silniční motocykly pomáhají chránit Vaše ruce.

Doporučujeme nosit dlouhé kalhoty s chrániči kolen a boků, jezdecký dres se zesílenými lokty a chránič hrudníku a ramen.

⚠ VAROVÁNÍ

Vždy noste schválenou motocyklovou přilbu, ochranu očí, rukavice, tričko nebo bundu s dlouhými rukávy, dlouhé kalhoty a boty nad kotníky - i ve vozidlech vybavených ochrannou konstrukcí ROPS a bezpečnostními pásy. Vhodný oděv snižuje možnost zranění.

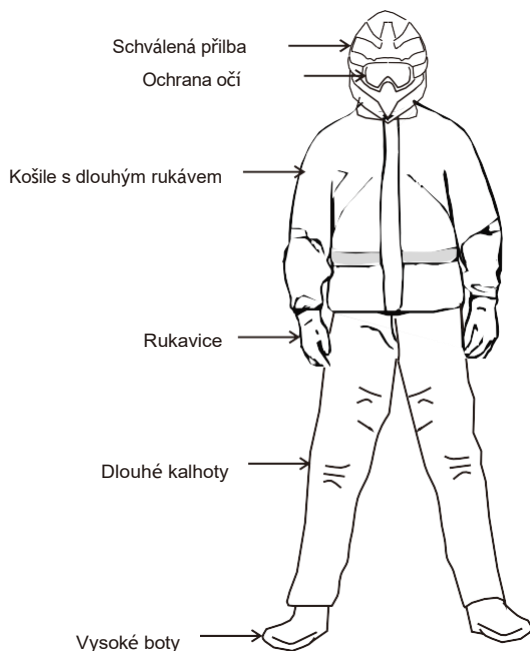

UŽÍVÁNÍ ALKOHOLU NEBO DROG

⚠ VAROVÁNÍ

Řízení tohoto vozidla po požití alkoholu nebo drog může nepříznivě ovlivnit úsudek obsluhy, reakční dobu, rovnováhu a vnímání.

Nikdy nepožívejte alkohol nebo drogy před nebo během řízení tohoto vozidla.



ÚPRAVY VOZIDLA

⚠ VAROVÁNÍ

Nepokoušejte se zvyšovat rychlost stroje. Neprovádějte žádné úpravy, které by zvyšovaly výkon motoru. Výrobce neschválené úpravy mohou mít vliv na tovární záruku.

Mějte také na paměti, že montáž některého příslušenství, stejně jako vlečení přívěsu, sekačky, saní nebo přípojných postřikovačů může mít vliv na stabilitu a jízdní chování stroje.



PŘEVÁŽENÍ OSOB

⚠ VAROVÁNÍ

Nepřepravujte žádné osoby, pokud nemáte alespoň 2 hodiny zkušeností s řízením tohoto vozidla a dokud jste si neosvojili procesy popsané v kapitole: Než poprvé vyjedete na straně 63. Přepravované osoby musí sedět na svých sedadlech a mít zapnuté bezpečnostní pásy. Přeprava více osob, než na kolik je vozidlo navrženo, ovlivňuje schopnost řídit a ovládat vozidlo, a zvyšuje riziko ztráty kontroly nad řízením, nehody a převrácení.



VÝFUKOVÉ PLYNY JSOU NEBEZPEČNÉ

⚠ VAROVÁNÍ

Výfukové plyny jsou jedovaté a v krátkém čase mohou způsobit ztrátu vědomí nebo smrt. Nestartujte a nenechte běžet motor v uzavřených prostorách. Výfukové plyny obsahují jedovatý oxid uhelnatý, který může způsobovat rakovinu, vrozené vady nebo reprodukční poškození. Motor startujte pouze mimo uzavřené prostory nebo na dobře větraném místě.



BEZPEČNOSTNÍ PÁSY

Jízda v tomto vozidle bez použití bezpečnostních pásů může zvýšit riziko vážného zranění v případě převrácení, ztráty kontroly nad vozidlem, jiných nehod nebo náhlého zastavení. Bezpečnostní pásy mohou v těchto případech snížit závažnost zranění. Řidič a spolujezdci musí být vždy připoutáni bezpečnostním pásem.



BEZPEČNOSTNÍ SÍŤ / BOČNÍ DVEŘE

Jízda bez zavřených a zajištěných dveří, nebo bez zapnutých bezpečnostních sítí, zvyšuje riziko vážného zranění nebo smrti v případě nehody nebo převrácení. Před jízdou se vždy ujistěte, že jsou všechny dveře / bezpečnostní sítě zavřené a zajištěné. Bezpečnostní sítě nejsou určeny pro opírání rukou. Při jízdě mějte vždy zásadně obě ruce i nohy uvnitř vozidla.



JÍZDA S NÁKLADEM

Hmotnost nákladu a přepravovaných osob ovlivňuje stabilitu a ovladatelnost vozidla. V zájmu vlastní bezpečnosti a bezpečnosti ostatních vždy dodržujte pokyny pro bezpečné ovládání vozidla při přepravě osob a jízdě s nákladem uvedené v této příručce. Řiďte se také pokyny ohledně tlaku v pneumatikách, řazení převodových stupňů a rychlosti jízdy.

- Maximální povolená nosnost je uvedena v technických specifikacích a na štítcích na vozidle. Pokud převážíte osoby v kabině vozidla, je nutné adekvátně snížit hmotnost nákladu. Nikdy nepřekračujte maximální celkovou nosnost vozidla.
- Doporučený tlak pneumatik je uveden v této příručce a na štítku vozidla.

Při jízdě s nákladem vždy dodržujte následující zásady:

V těchto situacích...	...proved'te tyto kroky:
Hmotnost obsluhy a/nebo nákladu přesahuje polovinu maximální nosnosti.	1. Zpomalte. 2. Upravte tlak v pneumatikách. 3. Při jízdě dbejte zvýšené opatrnosti
Jízda v těžkém terénu	
Jízda přes překážky	
Jízda do kopce	
Tažení přívěsu	

ZÁKAZ PŘEPRAVY OSOB NA KORBĚ

Osoby přepravované na korbě mohou přepadnout nebo být sražené, a mohou také způsobit převrácení vozidla nebo nehodu, což může způsobit vážné zranění. Na korbě nikdy nepřeppravujte žádné osoby ani zvířata. Přepravované osoby musí sedět na samostatných sedadlech a být připoutány bezpečnostními pásy.



JÍZDA NA ZPEVNĚNÉM POVRCHU

Pneumatiky tohoto vozidla jsou určeny pouze pro jízdu v terénu, nikoliv pro jízdu na zpevněných cestách. Jízda na zpevněných komunikacích (včetně chodníků, cest, parkovišť a příjezdových cest) může nepříznivě ovlivnit ovladatelnost vozidla a zvýšit riziko ztráty kontroly, nehody nebo převrácení. Je-li to možné, vyhněte se jízdě po zpevněných cestách. Pokud je to nevyhnutelné, jezděte pomalu, vyhněte se prudkému zatáčení a brzdění.

JÍZDA NA VEŘEJNÝCH KOMUNIKACÍCH

Jízda po veřejných komunikacích může mít za následek srážku s jiným vozidlem nebo chodcem. Na veřejných komunikacích (je-li k tomu vozidlo schváleno) jezděte se zvýšenou opatrností.

JÍZDA NEPŘIMĚŘENOU RYCHLOSTÍ

Jízda nepřiměřenou rychlostí zvyšuje riziko ztráty kontroly nad vozidlem. Vždy jezděte rychlostí, která je přiměřená terénu, viditelnosti, provozním podmínkám a Vaším schopnostem a zkušenostem.

NESPRÁVNÝ ZPŮSOB ZATÁČENÍ

Nesprávný způsob zatáčení může způsobit ztrátu trakce, kontroly nad vozidlem, nehodu a převrácení. Při zatáčení vždy dodržujte postupy popsané v tomto návodu.

Vyhýbejte se prudkému zatáčení. Nikdy nezatačejte při současném prudkém přidání plynu. Nikdy neprovádějte náhlé manévry. Než se pokusíte zatočit ve vyšší rychlosti, procvičte si zatáčení při pomalých rychlostech.

SKOKY A DALŠÍ KASKADÉRSKÉ KOUSKY

Předvádění se zvyšuje riziko nehody nebo převrácení vozidla. **NEPOKOUŠEJTE SE** o driftování, smyky, "donuty", skoky a podobné kousky. Nepředvádějte se.

NESPRÁVNÁ JÍZDA DO KOPCE

Nesprávný způsob vyjíždění kopce může vést ke ztrátě kontroly nad strojem a/nebo převrácení. Vždy dodržujte správný postup vyjíždění kopce popsaný v této příručce.

NESPRÁVNÝ ZPŮSOB SJÍŽDĚNÍ KOPCŮ

Nesprávný způsob sjíždění z kopce může vést ke ztrátě kontroly nad strojem a/nebo převrácení. Vždy dodržujte správný postup sjíždění kopce popsany v této příručce.

JÍZDA ŠIKMO SVAHEM (traverzování)

Jízda šikmo svahe se nedoporučuje. Nesprávný způsob přejíždění kopce může způsobit ztrátu kontroly a/nebo převrácení stroje. Není-li to nezbytně nutné, nikdy nejezděte šikmo svahe. Pokud se přejetí svahu nelze vyhnout, vždy dodržujte správný postup traverzování svahu popsany v tomto návodu.

BEZPEČNOST PŘI MANIPULACI S PALIVEM

Benzín je extrémně hořlavý.

- Při manipulaci s benzínem buďte velmi opatrní.
- Při doplňování paliva musí být motor vypnutý. Palivo doplňujte pouze venku nebo na dobře větraném místě.
- Při doplňování paliva nekuřte, netankujte v blízkosti otevřeného ohně, eliminujte zdroje jisker.
- Palivovou nádrž nepřepĺňujte. Neplňte nádrž až po hrdlo. Počítejte s tím, že benzín se po natankování v nádrži teplem rozpíná.
- Pokud se benzín dostane na kůži nebo oděv, okamžitě zasažené místo omyjte mýdlem a vodou, příp. oděv ihned vyměňte.



VAŠE VOZIDLO

AKTIVACE VOZIDLA	26
MOŽNOSTI AKTIVACE VOZIDLA	27
APLIKACE SEGWAY POWERSPORTS	28
OVLÁDACÍ PRVKY	29
SPÍNACÍ SKŘÍŇKA / TLAČÍTKO STARTOVÁNÍ	30
PŘEPÍNAČE.....	32
KOMBINOVANÝ PŘEPÍNAČ.....	34
PŘEPÍNAČ SVĚTEL	35
PŘEPÍNAČ POHONU 2WD / 4WD	36
ŘADICÍ PÁKA.....	38
BRZDOVÝ A PLYNOVÝ PEDÁL	39
PARKOVACÍ BRZDA	40
FUNKCE	41
PŘEHLED	41
PŘÍSTROJOVÁ DESKA.....	42
LCD DISPLEJ	43
VÝSTRAŽNÉ SYMBOLY NA DISPLEJI	45
NASTAVENÍ DISPLEJE	47
12V ZÁSUVKA / USB PORT	48
NASTAVENÍ SEDADLA ŘIDIČE	49
VYJMUTÍ A NAsAZENÍ SEDADLA ŘIDIČE	50
VYJMUTÍ A NAsAZENÍ SEDADLA SPOLUJEZDCE	51
NASTAVENÍ VOLANTU	51
BEZPEČNOSTNÍ PÁSY	52
BOČNÍ DVEŘE / BEZPEČNOSTNÍ SÍŤ.....	54
ÚLOŽNÉ PROSTORY	55
PALIVOVÁ NÁDRŽ.....	55
SKLÁPĚNÍ KORBY.....	56
PŘEDNÍ SERVISNÍ KRYT	57
ZADNÍ ČELO KORBY.....	57
OCHRANNÁ KONSTRUKCE (ROPS).....	58

AKTIVACE VOZIDLA

Toto vozidlo je vybaveno systémem T-BOX pro komunikaci mezi vozidlem a mobilní aplikací Segway Powersports, která umožňuje získávat informace o vozidle a ovládat vozidlo prostřednictvím mobilního telefonu. Jedná se o volitelný systém. Abyste se s tímto systémem mohli seznámit, přečtěte si pozorně uživatelskou příručku, abyste pochopili jeho fungování a další informace.

POZNÁMKA

Pokud je vozidlo vybaveno systémem T-BOX, lze před prvním použitím nové vozidlo aktivovat pouze prostřednictvím aplikace Segway Powersports. Pokud T-Box není aktivován, bude rychlost vozidla omezena na 30 km/h.

Před první aktivací vozidla si stáhněte aplikaci „**Segway Powersports**“ z "Apple Store®" nebo "Google Play®" do svého mobilního telefonu.

Po úspěšné instalaci aplikace lze stroj zaregistrovat a aktivovat. Nejdříve na vozidle najdete číslo VIN a zaregistrujte jej v aplikaci. Další postup registrace je následující:

1. Zapněte vozidlo mechanickým klíčkem. Zadejte nebo naskenujte číslo VIN vozidla podle pokynů v aplikaci a současně sešlápněte brzdu vozidla.

Poznámka: Pokud číslo VIN nelze telefonem naskenovat, například kvůli slabému osvětlení, můžete zadat číslo VIN ručně. Číslo VIN vozidla se nachází buď na rámu vozidla (strana 146), nebo na výrobním štítku (strana 147).

2. Kliknutím na tlačítko "CONFIRM" (Potvrdit) dokončete registraci.
3. Kliknutím na tlačítko "START" spustíte motor.

MOŽNOSTI AKTIVACE VOZIDLA

Vozidlo lze aktivovat hned třemi způsoby:

1. **Klíčkem zapalování** (preferovaný způsob)
2. **Dálkové zapnutí vozidla pomocí aplikace**

Dálkové odemykání prostřednictvím aplikace je založeno na mobilní datové síti. Pokud je oblast pokryta mobilní datovou sítí, můžete zapnout stroj na dálku pomocí mobilní aplikace.

3. **Aktivace přes Bluetooth**

Pokud se vozidlo nachází se v dosahu signálu Bluetooth a mobilní telefon zapnutý, Bluetooth modul vozidla automaticky aktivuje vozidlo po získání signálu Bluetooth mobilního telefonu, a automaticky vozidlo vypne, jakmile se mobilní telefon vzdálí.

POZNÁMKA

Po vypnutí vozidla mechanickým klíčkem nelze vozidlo znovu aktivovat telefonem. Chcete-li vozidlo aktivovat, musíte telefon odpojit a znovu navázat Bluetooth spojení.

Preferovaným způsobem aktivace stroje je zapnutí klíčkem zapalování. Pokud nechcete používat funkci dálkové aktivace, můžete tuto možnost v aplikaci vypnout.

APLIKACE SEGWAY POWERSPORTS

Aplikace "**Segway Powersports**" je určena pro majitele vozidel Segway Powersports.

Hlavní funkce aplikace

- analýza jízdy
- analýza údajů o vozidle
- nastavení stroje atd.

Další informace naleznete v uživatelské příručce aplikace Segway Powersports.

OVLÁDACÍ PRVKY

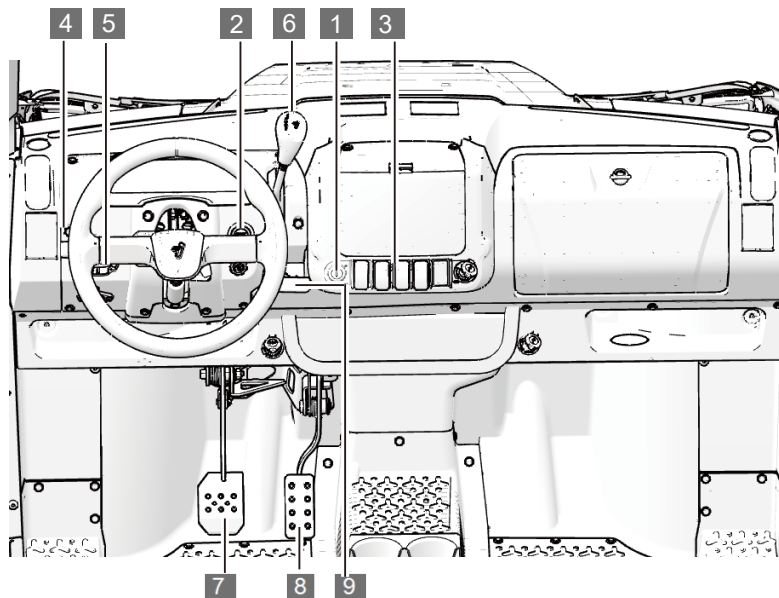

- | | | |
|---------------------|-----------------------|-------------------|
| 1 Spínač zapalování | 2 Startovací tlačítko | 3 Přepínače |
| 4 Spínač světel | 5 Přepínač 2WD/4WD | 6 Řadící páka |
| 7 Brzdový pedál | 8 Pedál plynu | 9 Parkovací brzda |

SPÍNACÍ SKŘÍŇKA / TLAČÍTKO STARTOVÁNÍ

PROVEDENÍ 1:

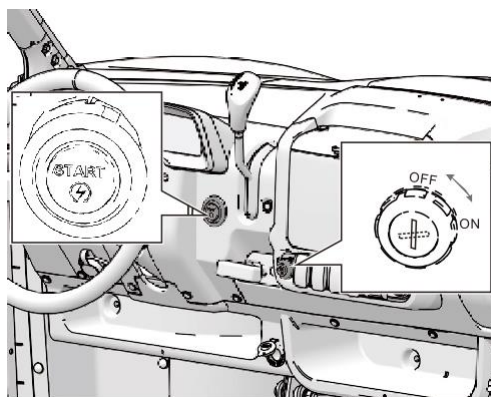

Spínač zapalování

Otočte klíčkem do polohy "ON":

Vozidlo je aktivováno a všechny elektrické systémy lze používat.

Otočte klíčkem do polohy "OFF":

Motor a všechny elektrické obvody se vypnou. Klíč lze ze spínací skříňky vyjmout.

Startovací tlačítko „START“

S klíčkem v poloze "ON" stiskněte startovací tlačítko "  " na dobu 1,5 až 2 sekundy. Motor nastartuje. Při startování nespínáte motor déle než 4 sekundy na jeden pokus.

SPÍNACÍ SKŘÍŇKA / TLAČÍTKO STARTOVÁNÍ PROVEDENÍ 2:

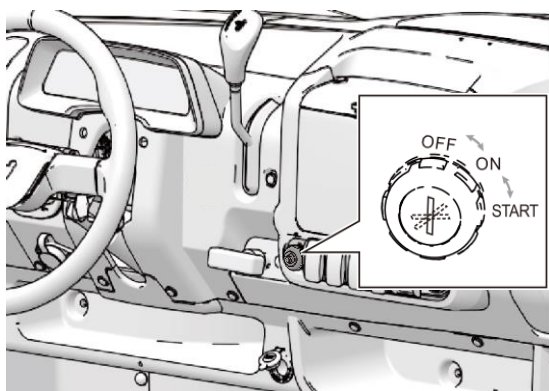

Spínač zapalování

Otočte klíčkem do polohy "ON":

Vozidlo je aktivováno a všechny elektrické systémy lze používat.

Otočte klíčkem do polohy "Start", aniž byste jej uvolnili:

Motor startujte 1,5 až 2 sekundy. Po nastartování motoru klíček uvolněte. Po uvolnění se klíček automaticky vrátí do polohy "ON". Při startování nepřekračujte dobu startování 4 sekundy na jeden pokus.

Otočte klíčkem do polohy "OFF":

Všechny elektrické obvody jsou vypnuté a motor se zastaví. Klíček lze ze spínače vyjmout.

PŘEPÍNAČE

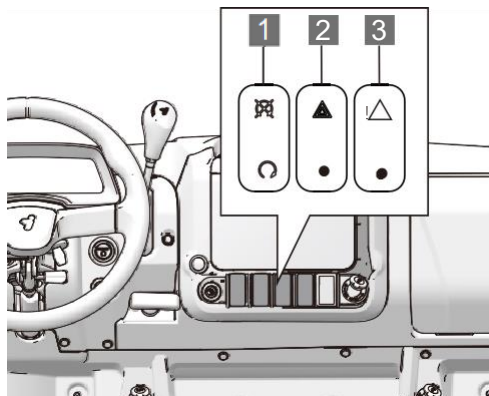

1 Zapnutí/vypnutí motoru 2 Výstražné blikače 3 Tlačítko Override

1 Spínač zapnutí a vypnutí motoru

"": Zastavení motoru

"": Spuštění/běh motoru

Spuštění motoru

1. Sešlápněte brzdový pedál a zařaďte rychlostní stupeň "P" nebo "N".
2. Otočte klíčkem zapalování do polohy "ON".
3. Stiskněte Spínač zapnutí/vypnutí motoru do polohy "".
4. Stiskněte tlačítko "Start" na 1,5-2 sekundy (ne déle než 4 sekundy). Motor nastartuje.

Vypnutí motoru

1. Zařadíte parkovací polohu "P" a zatáhnete parkovací brzdu.
2. Stiskněte spínač motoru do polohy "❌" a motor se zastaví.

2 Výstražné blikáče

Stisknutím spínače do polohy "▲" aktivujete výstražná světla v nouzové situaci, stisknutím spínače do polohy "●" výstražná světla vypnete. Při zapnutých výstražných světlech blikají všechny čtyři blikáče.

"▲" : Výstražná světla jsou zapnutá.

"●" : Výstražná světla jsou vypnutá.

Varovné blikáče použijte pouze v nouzových situacích, například:

- při dočasném zastavení
- při poruše vozidla
- při jiné mimořádné události

3 Tlačítko Override

"▲": Pro dočasné vypnutí omezovači rychlosti při jízdě vzad nebo při režimu 4WD-LOCK (omezení na 30 km/h).
Používejte opatrně a jen v případě nutnosti.

KOMBINOVANÝ PŘEPÍNAČ

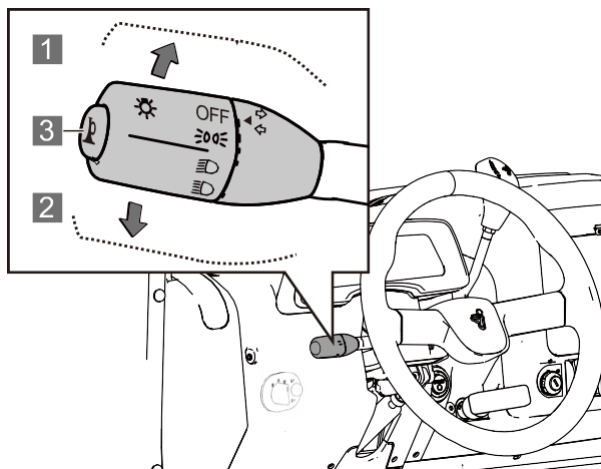

- 1 Zvednutím páčky nahoru aktivujete pravá směrová světla; na displeji bliká kontrolka pravých ukazatelů směru.
- 2 Stačením páčky dolů aktivujete levá směrová světla; na displeji bliká kontrolka levých ukazatelů směru.
- 3 Stisknutím středového tlačítka spustíte houkačku.

PŘEPÍNAČ SVĚTEL

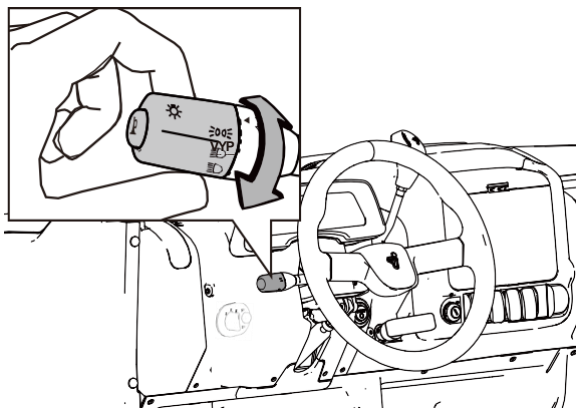

Světla se zapínají otočením konce páčky do příslušné polohy podle obrázku:



- "☀️": Svítí přední obrysová světla, zadní obrysová světla, osvětlení registrační značky a přístrojové desky.
- "☰": Svítí potkávací světla.
- "☷": Svítí dálková světla a kontrolka dálkových světel na přístrojové desce.
- "OFF": Vypnou se přední světlomety, ale světla pro denní svícení jsou zapnutá.
- "🔊": Tlačítko houkačky.

PŘEPÍNAČ POHONU 2WD /4WD



**POZNÁMKA**

Pro zapnutí nebo vypnutí pohonu 2WD/4WD musí vozidlo stát (kola se nesmí otáčet). Při zapnutí nebo vypnutí za jízdy může dojít k vážnému poškození hnacího systému.



Režim 2x4

Je-li přepínač přepnut do polohy "  " (pohon pouze zadních kol), vozidlo je poháněno pouze zadními koly, na přední kola nejde žádný výkon. Na LCD displeji svítí symbol pohonu dvou kol "  ".

Režim 4x4

Je-li přepínač přepnut do polohy "  " (pohon všech kol), jde výkon motoru na zadní i přední kola. Na displeji se zobrazí symbol pohonu všech kol "  ". Tento režim se používá v blátivém a bahnitým terénu, na horských cestách a v obtížných terénních podmínkách.

Režim 4x4 LOCK

Je-li přepínač přepnut do polohy "  " (pohon všech kol s uzamčenou uzávěrkou předního diferenciálu), zobrazí se na LCD displeji symbol uzamčené uzávěrky pohonu 4WD "  ". Při uzamčeném předním diferenciálu je výkon přiváděn na zadní i přední kola a navíc obě přední kola, levé i pravé, mají stejné otáčky a dostávají stejný výkon. Při uzamčeném předním diferenciálu je rychlost vozidla omezena na 30 km/h. Tento režim by měl být používán, pouze pokud se potřebujete dostat z potíží.

Poznámka:

Omezovač rychlosti lze v případě potřeby dočasně vypnout stisknutím tlačítka Override.

Režim uzávěrky zadního diferenciálu (je-li ve výbavě)

Poloha tlačítka:



"  ": Vysunuté tlačítko: Diferenciál zadní nápravy je uzamčený.



"  ": Stisknuté tlačítko: Diferenciál zadní nápravy je otevřený.

VAROVÁNÍ

V režimu 4x4 LOCK s přední uzávěrkou a pohonem všech kol se všechna čtyři kola otáčejí stejnou rychlostí, což ztěžuje řízení vozidla. Tento režim používejte s opatrností.

ŘADICÍ PÁKA

Řadicí páka je umístěna na pravé straně vedle volantu. Po zařazení zvoleného převodového stupně zkontrolujte symbol na LCD displeji, abyste se ujistili, že zvolený převodový stupeň byl správně zařazen.

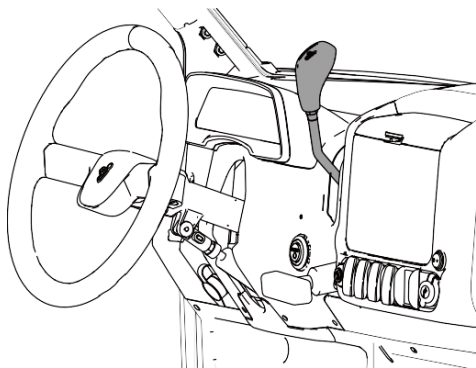

- L Pomalá rychlost
- H Vysoká rychlost
- N Neutrál
- R Zpátečka
- P Parkovací poloha

⚠ UPOZORNĚNÍ

Pokud pojedete rychlostí nižší než 20 km/h déle než 10 minut, vždy zařaďte pomalý rychlostní stupeň ("L").

Zařadíte-li rychlostní stupeň při otáčkách vyšších než volnoběžných, nebo pokud je stroj v pohybu, může dojít k vážnému poškození převodovky. Před každým přěžením zastavte.

Pokud vystupujete z vozidla a opouštíte jej, zařaďte parkovací polohu ("P") a zatáhněte parkovací brzdou.

BRZDOVÝ A PLYNOVÝ PEDÁL



Brzdový pedál 1

2 Plynový pedál

Brzdový pedál

Sešlápněte brzdový pedál, pokud chcete zařadit rychlostní stupeň, snížit rychlost jízdy nebo zastavit vozidlo. Brzdový pedál použijte také při startování motoru. Chcete-li zabrzdit, zpomalit nebo zastavit, sešlápněte brzdový pedál pravou nohou. Brzdový pedál se po uvolnění automaticky vrátí do výchozí polohy.

Plynový pedál

Chcete-li zvýšit otáčky motoru a rychlost jízdy, sešlápněte plynový pedál pravou nohou. Chcete-li rychlost jízdy snížit, plynový pedál uvolněte. Po uvolnění se pedál sám vrátí do výchozí polohy a otáčky motoru klesnou na volnoběžné. Před nastartováním motoru vždy zkontrolujte, zda se plynový pedál správně vrací zpět do výchozí polohy.

⚠ UPOZORNĚNÍ

Při současném sešlápnutí plynového a brzdového pedálu může dojít k omezení výkonu motoru.

PARKOVACÍ BRZDA

Při každém opuštění vozidla nezapomeňte zatáhnout parkovací brzdu.

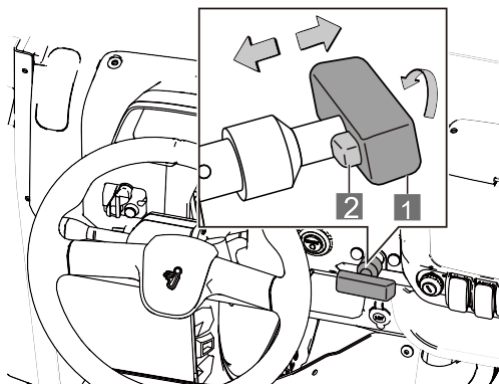

- 1** Rukojeť parkovací brzdy **2** Tlačítko parkovací brzdy

Použití parkovací brzdy:

Chcete-li zaparkovat, zastavte vozidlo na vhodném místě, sešlápněte brzdový pedál, a jakmile se vozidlo zastaví, rukou uchopíte rukojeť parkovací brzdy ve tvaru T a vytáhněte ji směrem k sobě. Poté můžete brzdový pedál uvolnit. Zkontrolujte, zda je vozidlo spolehlivě zabrzděné.

Uvolnění parkovací brzdy:

Stiskněte ukazováčkem tlačítko uvolnění parkovací brzdy, otočte rukojeť tvaru T o 90 stupňů ve směru hodinových ručiček a zatlačte rukojeť parkovací brzdy úplně do výchozí polohy.

VAROVÁNÍ

Při opuštění vozidla musí být parkovací brzda zatažená.

FUNKCE PŘEHLED

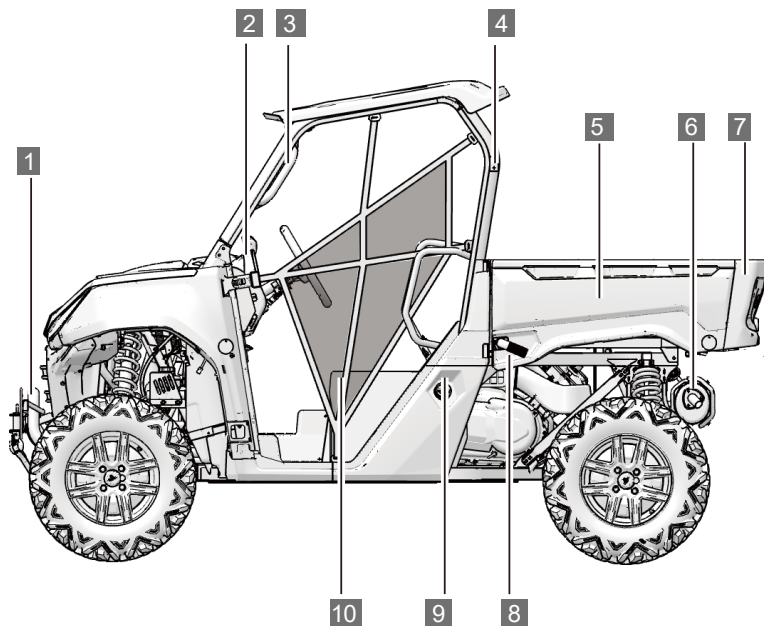

- | | |
|-------------------------|---------------------------------|
| 1 Přední nárazník | 6 Tlumič výfuku |
| 2 Přístrojová deska | 7 Zadní čelo korby |
| 3 Madla pro spolujezdce | 8 Uvolňovací páka korby |
| 4 Ochranná klec ROPS | 9 Víčko palivové nádrže |
| 5 Korba | 10 Bezpečnostní síť/boční dveře |

PŘÍSTROJOVÁ DESKA

Přístrojová deska poskytuje řidiči informace o vozidle a o jízdě. Řidič by měl rozumět významu jednotlivých symbolů, kontrol, výstražných světel a informací na přístrojové desce, aby pochopil stav vozidla.

POZNÁMKA

Mytí stroje vysokotlakou myčkou může poškodit přístrojovou desku/LCD displej. K čištění LCD displeje nepoužívejte alkohol ani agresivní čisticí prostředky. Tyto prostředky mohou způsobit poškození přístrojové desky / povrchu LCD displeje.

LCD DISPLEJ

Vaše vozidlo může být v závislosti na provedení a modelu vybaveno různými přístrojovými panely s mírně odlišnými displeji.

Po zapnutí zapalování do polohy "ON" se rozsvítí přístrojová deska a krátce se pro kontrolu rozsvítí všechny kontrolky a symboly na displeji.

TYP I

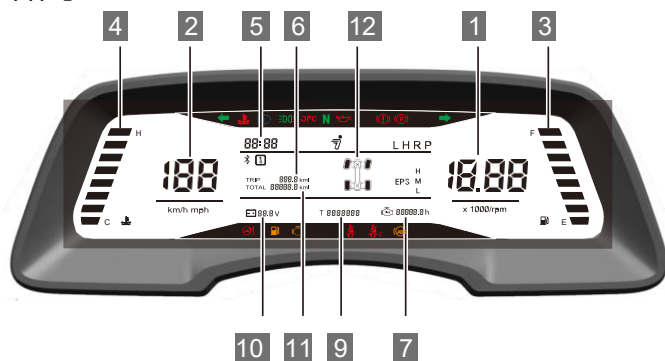

TYP II

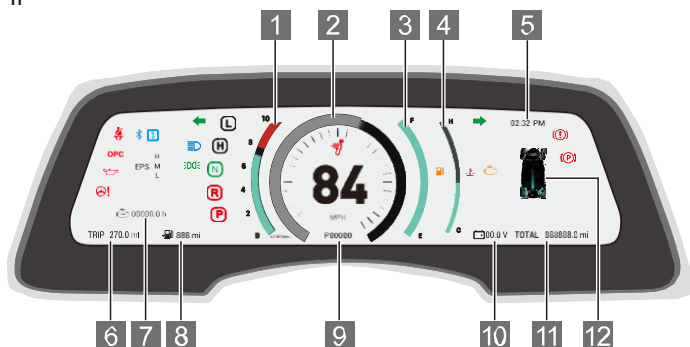

1 Otáčkoměr

Zobrazuje aktuální otáčky motoru.

2 Rychloměr

Zobrazuje aktuální rychlost jízdy.

3 Ukazatel stavu paliva

E: Nízká hladina paliva **F:** Plná nádrž

Palivoměr ukazuje přibližný stav paliva v nádrži. Jakmile zhasne poslední segment, rozsvítí se upozornění na nízký stav paliva a všechny segmenty palivoměru včetně symbolu prázdné nádrže začnou blikat. Okamžitě doplňte palivo.

4 Teplota motoru

Zobrazuje aktuální teplotu chladicí kapaliny motoru.

C: Teplota motoru je nízká **H:** Teplota motoru je vysoká

5 Hodiny

Po připojení k aplikaci "Segway Powersports" se hodiny automaticky synchronizují s místním časem.

6 Denní počítadlo ujetých kilometrů

Zobrazuje ujeté kilometry od posledního vynulování počítadla ujetých kilometrů.

7 Počítadlo najetých motohodin

Zobrazuje celkovou dobu chodu motoru.

8 Odhadovaný dojezd

Zobrazuje přibližný počet kilometrů, které lze ujet se zbývajícím palivem v nádrži.

9 Zobrazení kódu poruchy

V případě výskytu poruchy vozidla se na tomto místě zobrazí kód závady. Podrobný popis chybových kódů viz str. 155.



10 Napětí baterie



Zobrazuje aktuální napětí baterie vozidla.

11 Celkový počet ujetých kilometrů

Zobrazuje celkový počet ujetých kilometrů vozidla.





12 Spínač režimu pohonu 4x4 a uzávěrky diferenciálu

Režim:  2x4  4x4  4x4 s uzávěrkou předního diferenciálu

 2x4 s uzávěrkou zad. diferenciálu  4x4 s uzávěrkou zad. diferenciálu

 4x4 s uzávěrkou předního i zadního diferenciálu

VÝSTRAŽNÉ SYMBOLY NA DISPLEJI

Kontrolka	Systém	Stav
	Kontrolka bezpečnostních pásů	Tato kontrolka připomíná řidiči, aby se ujistil, že všichni jezdci mají před jízdou nasazené přilby a zapnuté bezpečnostní pásy. Bezpečnostní pás řidiče je vybaven blokovacím systémem: pokud není bezpečnostní pás zapnutý, rychlost vozidla je omezena na 24 km/h.
	Tlak oleje	Tato kontrolka se rozsvítí, když je tlak oleje nízký.
	Posilovač řízení EPS	Signalizuje poruchu systému EPS (je-li jím systém vybaven)
OPC	Kontrolka přítomnosti řidiče (je-li ve výbavě)	Pokud řidič opustí sedadlo řidiče a není zatažena parkovací brzda, rozsvítí se kontrolka OPC a zazní zvukový signál.
N	Neutrál	Tato kontrolka se rozsvítí (zeleně), když je zařazen neutrál.
	Kontrolka brzdového systému	<ul style="list-style-type: none"> Nízká hladina brzdové kapaliny Závada v brzdovém systému

Kontrolka	Systém	Stav
	Kontrolka parkovací brzdy	Tato kontrolka se rozsvítí při zatažené parkovací brzdě.
	Porucha motoru	Tato kontrolka se rozsvítí, pokud je problém v systému řízení emisí nebo v elektronickém řídicím systému motoru.
	Kontrolka vysoké teploty chladicí kapaliny	Tato kontrolka se rozsvítí, když je teplota chladicí kapaliny motoru příliš vysoká. Když se tato kontrolka rozsvítí a zazní alarm, okamžitě zastavte vozidlo a vypněte motor. Po ochlazení na normální teplotu můžete pokračovat v jízdě.
	Dálková světla	Tato kontrolka svítí, když jsou zapnutá dálková světla.
	Kontrolka polohy	Svítí přední světla, zadní světla, osvětlení registrační značky a přístrojové desky.
	Levé blikáče	Tato kontrolka svítí, když jsou zapnutá levá směrová světla.
	Pravé blikáče	Tato kontrolka svítí, když jsou zapnutá pravá směrová světla.
	Bluetooth	Tato kontrolka se rozsvítí, když je Bluetooth ve vozidle spárován s telefonem.
	Dálkové ovládání připojeno	Tato kontrolka svítí, když je připojena aplikace APP v mobilním telefonu.
LHRP	Zvolený rychlostní stupeň	L Pomalá rychlost H Vysoká rychlost R Zpětný chod P Parkovací poloha
H EPS M L	Režim EPS	H - Nejvyšší účinek posilovače M - Střední účinek posilovače L - Nízký účinek posilovače

NASTAVENÍ DISPLEJE

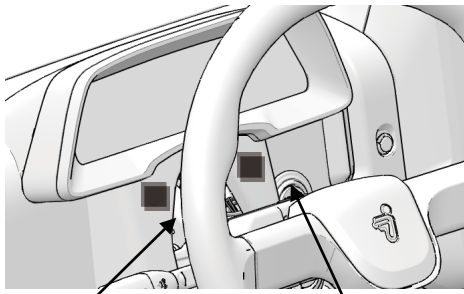

Levé tlačítko (MODE)

Pravé tlačítko (SELECT)

Funkce	Levé tlačítko	Pravé tlačítko	Displej
Nastavení jasu displeje	Krátké stisknutí		Nastavení jasu podsvícení (výchozí nastavení: nejjasnější)
Vymazání ujeté vzdálenosti	Dlouhé stisknutí		Vynuluje měřič ujeté vzdálenosti
Nastavení účinku (asistence) EPS		Krátké stisknutí	Úroveň EPS. Zobrazí se zvolený režim (M, H, L).
Jednotky metrické /americké <small>(tato funkce není k dispozici, pokud je vozidlo vybaveno T-BOXem)</small>		Dlouhé stisknutí	Výběr metrických (evropských) nebo amerických jednotek
Nastavení hodin <small>(Tato funkce není k dispozici, pokud je vozidlo vybaveno T-BOX)</small>	Dlouhé stisknutí	Dlouhé stisknutí	Bliká číslice hodin
	Krátké stisknutí		Hodiny +1
		Dlouhé stisknutí	Hodiny zrychleně +1
	Krátké stisknutí		Bliká číslice minut
		Krátké stisknutí	Minuty +1
		Dlouhé stisknutí	Minuty zrychleně +1

12V ZÁSUVKA / USB PORT

Toto vozidlo je vybaveno dvěma zásuvkami, 12V zásuvkou a USB portem. Obě zásuvky jsou umístěné na středovém panelu.

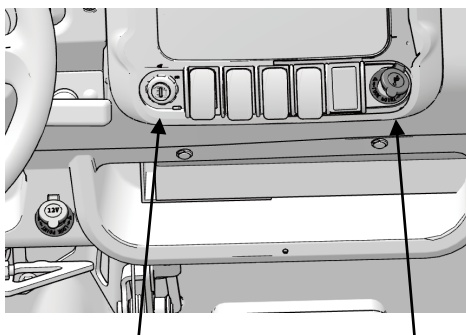

12V zásuvka

USB port

12V zásuvka slouží k napájení 12V elektrických zařízení o jmenovitém proudu max. 10 A.

Maximální výstupní výkon: 120 W

Tyto napájecí zásuvky jsou aktivní, když je zapalování zapnuté (v poloze "ON"). Pokud zásuvky nepoužíváte, zakryjte je krytkou.

NASTAVENÍ SEDADLA ŘIDIČE

Sedadlo řidiče je nastavitelné dopředu a dozadu. Před jízdou může řidič nastavit sedadlo podle svých preferencí. Sedadlo by mělo být nastavené tak, aby se řidič zády pohodlně opíral o opěradlo a aby nohama dosáhl na pedály brzdy a plynu.

Vpředu pod sedadlem je rukojeť pro nastavení sedadla ve tvaru písmene U. Zatáhněte za rukojeť směrem nahoru a posuňte sedadlo dopředu nebo dozadu do požadované polohy. Po uvolnění rukojeti se sedadlo v nové poloze automaticky zajistí.

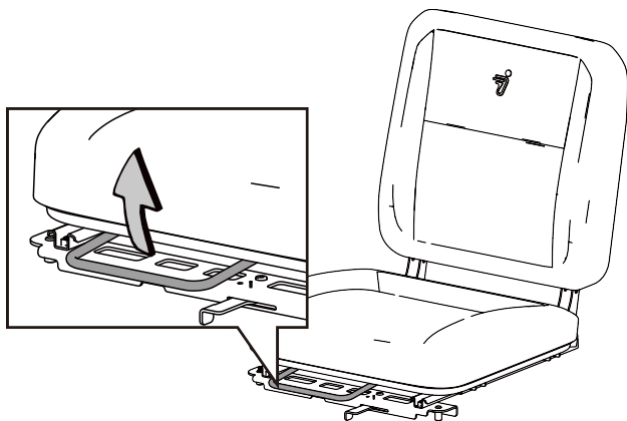

Rukojeť pro nastavení sedadla řidiče

VOJMUŤÍ A NAsAZENÍ SEDADLA ŘIDIČE

Demontáž sedadla řidiče

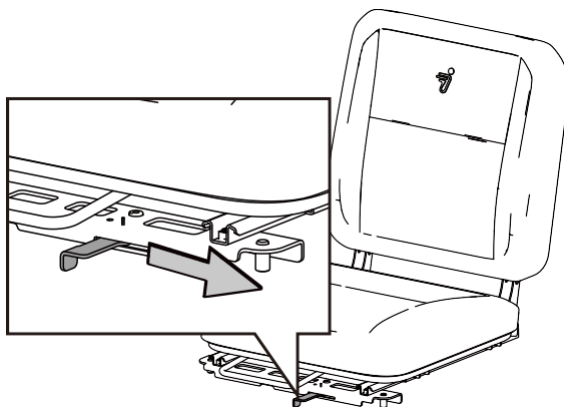

Páčka pro vyjmutí sedadla řidiče

1. Přesuňte páčku zámku sedadla směrem doprava.
2. Opatrně vytáhněte sedadlo dopředu a odpojte konektor kabelu OPC pod sedadlem.
3. Vyjměte sedadlo z vozidla.

Instalace sedadla řidiče

1. Připojte konektor kabelu OPC pod sedadlem.
2. Zasuňte dva zajišťovací kolíky za sedadlem do háčků.
3. Posunutím páčky zámku sedadla doleva sedadlo zajistěte.

Po instalaci zkontrolujte, že je sedadlo správně zajištěné.

VYJMUTÍ A NAsAZENÍ SEDADLA SPOLUJEZDCE

Vyjmutí sedadla spolujezdce

Silou nadzvedněte přední část sedadla spolujezdce směrem nahoru a vyšroubujte matice M8 vlevo a vpravo za sedadlem. Sedadlo vyjměte. Pod sedadlem je umístěna 12V baterie vozidla.

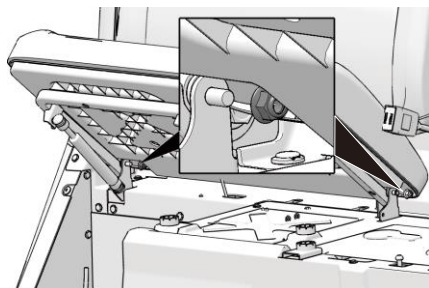

NASTAVENÍ VOLANTU

Volant lze podle preferencí řidiče sklopit nahoru nebo dolů.

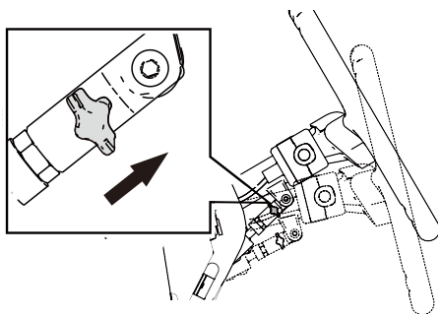

Nastavení volantu:

Zvedněte páčku nastavení sloupku řízení směrem k volantu a nepouštějte ji. Druhou rukou nastavte volant nahoru nebo dolů do preferované polohy, přidržte volant v této poloze a páčku uvolněte.

Po nastavení úhlu volantu zkontrolujte, zda je volant řádně zajištěn.

⚠ VAROVÁNÍ

Volant nenastavujte za jízdy. V opačném případě může řidič ztratit kontrolu nad vozidlem a způsobit nehodu, která může mít za následek vážné zranění nebo smrt.

BEZPEČNOSTNÍ PÁSY

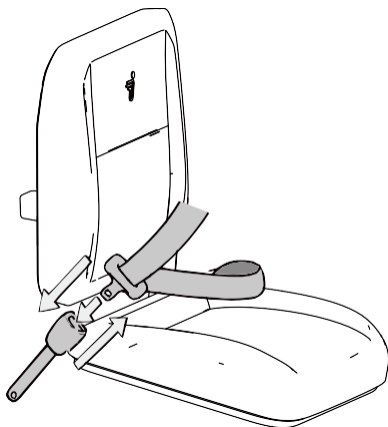

Ihned po nastoupení do vozidla se připevněte bezpečnostními pásy. Bezpečnostní pásy mohou účinně chránit řidiče a spolujezdce v případě nehody a mohou snížit riziko zranění. Před každou jízdou se připevněte bezpečnostním pásem.

Zapnutí bezpečnostních pásů:

- ◆ Sedněte si rovně a opřete se zády o sedadlo.
- ◆ Ramenní část vedte přes rameno a střední část hrudníku tak, aby se pás nedotýkal krku, ani nesklouzával z ramene. Bederní sponu umístěte co nejnižše přes boky.
- ◆ Bezpečnostní pás nepřekrucujte.
- ◆ Zasuňte jazýček spony bezpečnostního pásu do zámku a zatlačte jej, až pás slyšitelně zaklapne

Uvolnění bezpečnostních pásů:

Stisknutím uvolňovacího tlačítka uvolníte bezpečnostní pás.

UPOZORNĚNÍ

Před každou jízdou zkontrolujte, zda všechny bezpečnostní pásy fungují správně.

1. Zatlačte jazýček spony bezpečnostního pásu do zámku, dokud nezacvakne.
2. Vytáhněte každý bezpečnostní pás a zkontrolujte, zda není poškozený, proříznutý, odřený, opotřebený nebo zatuhlý. Pokud zjistíte jakékoli poškození, obraťte se na servis Segway Powersports pro výměnu pásů.
3. Udržujte bezpečnostní pásy v čistotě. Očistěte veškeré bláto, špínu a další nečistoty z pásů. Otřete pásy jemným hadříkem s mýdlem a vodou. Nikdy nepoužívejte bělidla, barviva ani čisticí prostředky pro domácnost.

BOČNÍ DVEŘE / BEZPEČNOSTNÍ SÍŤ

Ať je Vaše vozidlo vybaveno bočními dveřmi nebo bezpečnostními sítěmi, před jízdou musí být tyto dveře zavřené, popř. zajištěné bezpečnostní sítě. V případě nehody nebo převrácení vozidla se při nezavřených dveřích nebo nezajištěných bezpečnostních sítích zvyšuje riziko vážného zranění nebo smrti.

Před každou jízdou zkontrolujte, zda dveře, zámky dveří nebo bezpečnostní sítě nejsou opotřebené, poškozené nebo nefunkční.

Opotřebené nebo poškozené díly ihned vyměňte. Nové díly získáte u autorizovaného prodejce Segway Powersports.

Bezpečnostní sítě

Před každou jízdou zkontrolujte opotřebení/poškození bezpečnostních sítí a jejich zámků.

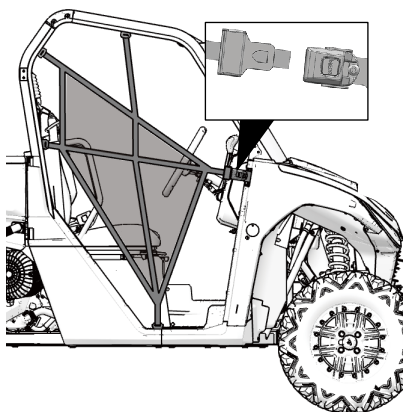

Zavření bezpečnostních sítí:

Jakmile sedíte v kabině, zastrčte západku bezpečnostní sítě do zámků a zacvakněte ji.

Otevření bezpečnostní sítě:

Chcete-li vystoupit, uvolněte západku předního zámků sítě.

ÚLOŽNÉ PROSTORY

1 Přední úložná schránka

V této schránce je uložena sada nářadí.

2 Centrální úložná schránka nebo LCD displej (podle modelu a výbavy).

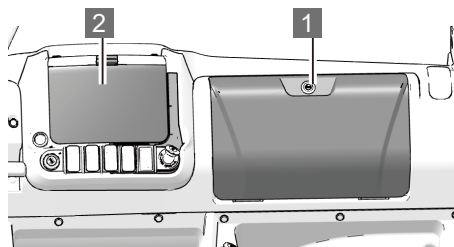

⚠ VAROVÁNÍ

Úložné schránky mějte během jízdy vždy zavřené. Předměty uložené ve schránce Vás mohou zranit, nebo pokud je schránka otevřená při nouzovém brzdění nebo vyhýbání, může to vést k nehodě.

PALIVOVÁ NÁDRŽ

⚠ VAROVÁNÍ

Používejte pouze bezolovnatý benzín oktanového čísla 95. Při tankování nekuřte, může dojít ke vznícení paliva a vzniku požáru. Nedotýkejte se osob nebo předmětů nabitých statickou elektřinou, jinak může dojít k přeskoku statické elektřiny a vznícení paliva. Palivovou nádrž nepřepĺňujte. Dbejte, abyste palivo nerozlili.

1. Víčko palivové nádrže otevřete otočením ve směru "OPEN".
2. Dopĺňte do nádrže doporučené palivo. Nádrž nepřepĺňujte.
3. Víčko palivové nádrže zavřete otočením ve směru "CLOSE".

SKLÁPĚNÍ KORBY

Nákladní korba je sklápěcí. Pod korbou je umístěn motor, zapalovací svíčky a vzduchový filtr.

Páčky pro sklápění korby jsou na obou stranách vozidla. Pro vyklopení korby zvedněte kteroukoli uvolňovací páku (otočte jí směrem nahoru). Korba se pomalu začne vyklápět nahoru, přičemž se automaticky zastaví na konci svého zdvihu.

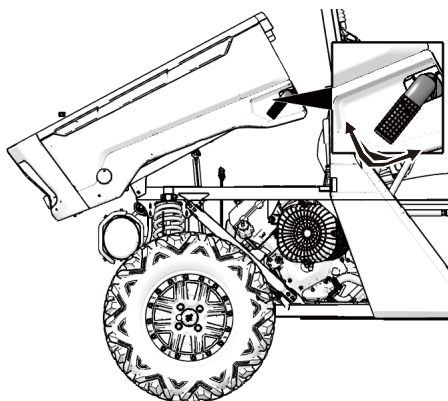

Sklopení korby

Z libovolné strany uchopte korbu a silou ji zatlačte dolů až na doraz. Jakmile se ozve slyšitelné zacvaknutí, je korba zajištěna.

POZNÁMKA

Pokud chcete zvednout korbu, abyste složili náklad, nezapomeňte předtím otevřít zadní čelo korby.

PŘEDNÍ SERVISNÍ KRYT

Otevření:

Oběma rukama uchopte přední servisní kryt a tahem silou nahoru jej vytáhněte z úchytlů.

Pod předním servisním krytem je umístěna pojistková skříňka a víčko pro plnění chladicí kapaliny.

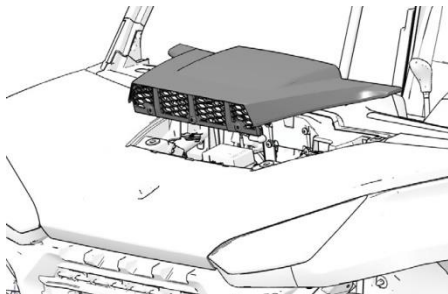

ZADNÍ ČELO KORBY

Otevření:

Zvedněte rukojeť uprostřed zadního čela směrem nahoru a zadní čelo sklopte dolů.

Zavření:

Zvedněte zadní čelo nahoru a pevně jej zatlačte, až zaklapne. Zkontrolujte, zda je čelo správně zajištěné.

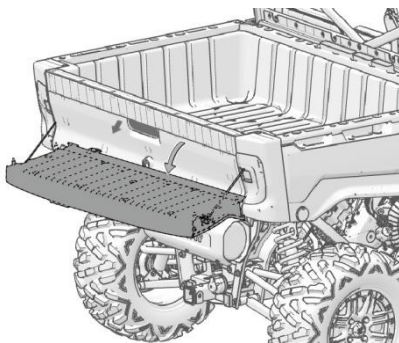

⚠ VAROVÁNÍ

Na korbě a na zadním čele nikdy nepřpravujte žádné osoby.
Nejezděte se zvednutou korbou nebo s otevřeným zadním čelem.
Při nakládání nepřekračujte maximální nosnost korbě.

OCHRANNÁ KONSTRUKCE PROTI PŘEVRÁCENÍ (ROPS)

Ochranná konstrukce tohoto vozidla proti převrácení (ROPS) splňuje požadavky nařízení (EU) č. 1322/2014, přílohy VIII.

Pokud dojde k poškození ochranné klece, kontaktujte svého prodejce Segway Powersports. Prodejce konstrukci důkladně zkontroluje, případně vymění.

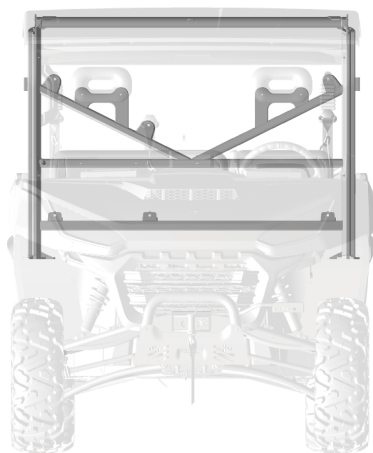

Žádný bezpečnostní systém nemůže zajistit 100% ochranu cestujících v případě převrácení. Při použití s bezpečnostními pásy a bezpečnostními sítěmi nebo bočními dveřmi pomáhá bezpečnostní klec ROPS zabránit vymrštění cestujících z vozidla. Vždy dodržujte zásady bezpečné jízdy uvedené v této příručce, abyste zabránili převrácení vozidla.

⚠ VAROVÁNÍ

Převrácení vozidla může způsobit těžká zranění nebo smrt. Vždy se vyvarujte způsobu jízdy, který by mohl vést k převrácení vozidla.



JÍZDA

ZÁKLADNÍ PRŮVODCE JÍZDOU	61
JAK SE CHOvat V TERÉNU	61
KDE JEZDIT / MÍSTNÍ PŘEDPISY	62
ZÁBĚH VOZIDLA	62
ZÁBĚH BRZD	62
ZÁBĚH HNACÍHO ŘEMENE	62
NEŽ POPRVÉ VYJEDETE	63
PŘEPRAVA OSOB	64
STARTOVÁNÍ MOTORU	65
BRZDĚNÍ	65
ZASTAVENÍ VOZIDLA	65
PARKOVÁNÍ	66
JÍZDA NA KLUZKÉM POVRCHU	66
JÍZDA VODOU	67
JÍZDA VZAD	68
JÍZDA PŘES PŘEKÁŽKY	68
JÍZDA NA ZPEVNĚNÉM POVRCHU	68
JÍZDA DO KOPCE	69
JÍZDA Z KOPCE	69
JÍZDA ŠIKMO SVAHEM (TRAVERZOVÁNÍ)	70
PARKOVÁNÍ VE SVAHU	70
PARKOVÁNÍ VOZIDLA	70
ZÁBĚH MOTORU	71
KONTROLA PŘED JÍZDOU	72



JÍZDA

JÍZDA S NÁKLADEM	73
ŽIVOTNOST HNACÍHO ŘEMENE	75
TAŽNÉ ZAŘÍZENÍ	75
MAXIMÁLNÍ NOSNOSTI	76
SKLÁPĚNÍ KORBY	76
ZÁSADY PŘI JÍZDĚ S NÁKLADEM	77
JÍZDA S PŘÍVĚSEM	78
POUŽÍVÁNÍ NAVIJÁKU	79
OBSLUHA NAVIJÁKU	83

V této části návodu naleznete informace o základních jízdách technikách, včetně pokynů ke startování, rozjezdu a zastavení vozidla, o řidičských dovednostech a opatřeních při jízdě na různých površích.

I když třeba již máte zkušenost s řízením jiných terénních strojů, je třeba si udělat čas, abyste se seznámili s tím, jak se chová, ovládá a funguje tento stroj. Jízdu trénujte na rovném a širokém prostoru, dokud se s jeho ovládním neseznámíte.

⚠ VAROVÁNÍ

Zanedbání kontroly před jízdou a jízda bez prověření, zda je stroj v bezpečném provozním stavu, zvyšuje riziko nehody.

Před každou jízdou vždy proveďte kontrolu popsanou v kapitole Kontrola před jízdou, abyste se ujistili, že stroj je v bezvadném provozním stavu.

Vždy dodržujte postupy kontroly a intervaly údržby popsané v této příručce, viz kapitola Pravidelná údržba.

ZÁKLADNÍ PRŮVODCE JÍZDOU

JAK SE CHOVAT V TERÉNU

Vždy jezděte s respektem a ohledem na okolí. Dodržujte bezpečnou vzdálenost mezi Vámi a dalšími stroji, které se pohybují ve Vaší oblasti. Komunikujte s blížícími se vozidly signalizováním počtu vozidel ve Vaší skupině. Při zastavování zajedťe co nejvíce k okraji, abyste ostatním umožnili bezpečný průjezd.

KDE JEZDIT / MÍSTNÍ PŘEDPISY

Seznamte se se zákony a předpisy týkajícími se provozu tohoto vozidla ve Vaší oblasti. Respektujte situaci, podmínky a prostředí, ve kterém jezdíte.

Zjistěte, kde můžete volně jezdit, a to kontaktováním prodejce, kolegů se stejnými vozidly nebo místních úřadů. Pomozte udržet naše stezky otevřené pro rekreační vozidla.

ZÁBĚH VOZIDLA

Období záběhu je velmi důležité pro životnost Vašeho stroje. Záběh tohoto stroje trvá **300 km** nebo **6 měsíců**, podle toho, co nastane dříve. Pečlivý záběh zlepší výkon a životnost motoru a hnacího systému. Postupujte podle následujících kroků.

ZÁBĚH BRZD

Pro dosažení optimálního brzdného výkonu je nutný záběh brzdových kotoučů a destiček po dobu alespoň **200 km**. Silné nebo nadměrné brzdění v tomto období může poškodit brzdové destičky a kotouče. To platí i po každé výměně kotoučů nebo brzdových destiček.

ZÁBĚH HNACÍHO ŘEMENE

Správný záběh spojky a hnacího řemene zajistí delší životnost a lepší výkon variátoru. Spojku a hnací řemen zabihejte po doporučenou dobu při nízkých otáčkách a bez tahání břemen. Během záběhu se vyhněte prudkému zrychlování a jízdě vysokou rychlostí. Pokud je řemen přetržený, při jeho výměně zároveň vyčistit i přívodní a odvodné vedení vzduchu do prostoru variátoru a odstranit všechny zbytky a nečistoty z variátorového i motorového prostoru.

NEŽ POPRVÉ VYJEDETE:

1. Před první jízdou si přečtěte návod k obsluze a všechny výstražné a varovné štítky na vozidle, a porozumějte jim.
2. Provedte kontrolu před jízdou.
3. V období záběhu a získávání jízdnicích zkušeností nepřevázejte žádný náklad.
4. Cestující přepravujte až po alespoň 2 hodinách zkušeností.
5. Pro seznámení s řízením vozidla si vyberte vhodný volný, rovný, otevřený prostor.
6. Po celou dobu jízdy je nutné, aby všichni jezdci měli bezpečnostní přilbu, ochranné brýle, rukavice, oblečení s dlouhými rukávy, dlouhé kalhoty, pevné kotníkové boty a zapnuté bezpečnostní pásy.
7. Sedněte si na sedadlo řidiče, ujistěte, že jsou boční dveře / bezpečnostní síť zavřené a zajištěné, zapněte si bezpečnostní pásy a zařaďte parkovací polohu "P".
8. Sešlápněte brzdový pedál a uvolněte parkovací brzdu.
9. Nastartujte motor a nechte jej zahřát.
10. Zařaďte nízký převodový stupeň "L".
11. Zkontrolujte okolí a ujasněte si, kudy pojedete.
12. Držte volant oběma rukama, pomalu uvolněte brzdu, pravou nohou sešlápněte plynový pedál a rozjeďte se.
13. Zpočátku jezděte pomalu a na rovném povrchu si procvičujte rozjíždění, zastavování, zatáčení, manévrování, používání plynu, brzd a couvání. Při učení se ovládání vozidla nacvičujte zatáčení vlevo a vpravo při nízké rychlosti.
14. Až získáte první zkušenosti a budete chtít zatáčet / jezdit vyšší rychlostí, dodržujte následující opatření:

- Vyhnete se prudkému zatáčení.
- Nezatáčejte pod plynem.
- Nepokoušejte se o prudké vyhýbací manévry.
- Jezděte podle svých schopností, podmínek a terénu.
- Neskákejte s vozidlem a neprovádějte s ním žádné kaskadérské kousky. Nepředvádějte se.

PŘEPRAVA OSOB

1. Dokončete všechny postupy uvedené na straně 63.
2. Proveďte kontrolu před jízdou. Viz strana 72.
3. Nikdy nepřeppravujte více osob, než pro kolik je Vaše vozidlo určeno / schváleno. Další cestující ovlivňují schopnost řidiče řídit a ovládat vozidlo.
4. Všechny osoby musí být za jízdy opřené zády o sedadlo, mít obě nohy na podlaze a ruce na volantu (řidič), nebo na madlech/držadlech (spolujezdci).
5. Řidič a všichni jezdci musí mít schválené přilby, ochranné brýle, rukavice, trička s dlouhými rukávy, dlouhé kalhoty, kotníkové boty a zapnuté bezpečnostní pásy. Viz strana 14.
6. Před jízdou se ujistěte, že oboje boční dveře / obě bezpečnostní sítě jsou zavřené a zajištěné.
7. Cestující mohou za jízdy sedět pouze na sedadle spolujezdce.
8. Jezděte pomalu. Vždy jezděte rychlostí odpovídající Vaším schopnostem, možnostem jezdců a provozním podmínkám. Vyvarujte se neočekávaných nebo agresivních manévru, které by mohly způsobit nepříjemné pocity nebo zranění jezdců).
9. Při jízdě s cestujícími a/nebo nákladem se může změnit chování a ovladatelnost stroje. Počítejte s delší vzdáleností při brzdění.

STARTOVÁNÍ MOTORU

1. Sešlápněte brzdový pedál a držte jej sešlápnutý.
2. Otočte klíč zapalování do polohy "ON".
3. Stiskněte tlačítko "Start" na 1,5 až 2 sekundy (ne déle než 4 sekundy), motor se spustí.

Před nastartováním motoru si zapněte helmu, přesvědčte se, že máte na sobě všechno doporučené oblečení, ujistěte se, že jsou zavřené a zajištěné boční dveře nebo bezpečnostní sítě, a že všichni v kabině mají zapnutý bezpečnostní pás.

BRZDĚNÍ

1. Úplně uvolněte pedál plynu.

POZNÁMKA

Když je pedál plynu zcela uvolněný a otáčky motoru klesnou téměř na volnoběh, vozidlo již nebrzdí motorem.

2. Rovnoměrně a plynule sešlápněte brzdový pedál.
3. Procvičujte rozjíždění a zastavování pomocí brzd, dokud se s jejich ovládním neseznámíte.

ZASTAVENÍ VOZIDLA

1. Sešlápněte brzdový pedál a po úplném zastavení vozidla zařadte parkovací polohu "P".
2. Otočte klíčkem zapalování do polohy "OFF" a vyjměte jej z vozidla.
3. Zatáhněte parkovací brzdu. (Strana 40)

PARKOVÁNÍ

1. Zastavte vozidlo na rovném povrchu. Pokud vozidlo parkujete v garáži nebo jiném uzavřeném prostoru, ujistěte se, že je prostor dobře větraný a že vozidlo není blízko zdroje plamene nebo jisker, včetně plynových spotřebičů s věčným plamínkem.
2. Zařaďte parkovací polohu "P".
3. Vypněte motor.
4. Před vystoupením z vozidla pomalu uvolněte brzdový pedál a ujistěte se, že je převodovka v poloze PARK.
5. Vyjměte klíček ze zapalování, abyste zabránili neoprávněnému použití vozidla.

JÍZDA NA KLUZKÉM POVRCHU

Při jízdě na kluzkém povrchu, jako je mokrá tráva, bláto, šterk, sníh a led, dodržujte následující zásady:

1. Nevjíždějte na extrémně kluzké nebo sypké povrchy.
2. Při vjezdu na kluzký povrch zpomalte.
3. Zapněte pohon 4x4 dřív, než kola začnou ztrácet trakci.

POZNÁMKA

Pokud zařadíte pohon 4x4, dokud se kola ještě otáčejí, může dojít k vážnému poškození hnacího ústrojí. Před zařazením pohonu 4x4 úplně zastavte. Zařaďte pohon 4x4 ještě před tím, než kola začnou ztrácet trakci.

4. Neustále udržujte vysokou pozornost, promyslete si předem trasu a vyhýbejte se rychlému ostrému zatáčení, které může způsobit smyk.
5. Smyk korigujte otočením volantu ve směru smyku. Během smyku nikdy nebrzděte.

JÍZDA VODOU

Vaše vozidlo může projíždět vodou, jejíž hloubka sahá po úroveň podlahy. Při jízdě vodou dodržujte následující zásady:

POZNÁMKA

Pokud není vozidlo po jízdě hlubokou vodou důkladně zkontrolováno, může dojít k vážnému poškození motoru. Proveďte úkony uvedené v tabulce pravidelné údržby. Zvláštní pozornost je třeba věnovat následujícím položkám: motorový olej, převodový olej, olej v diferenciálech/rozvodovce, a všem mazacím místům. Pokud se vozidlo ve vodě převrhne nebo převrátí, nebo pokud se motor při jízdě vodou nebo po vyjetí z ní zastaví, je před opětovným nastartováním motoru nutný servis. Obráťte na Vašeho prodejce. Pokud bez nastartování motoru není možné vozidlo dopravit do servisu, proveďte všechny úkony uvedené v kapitole „Voda ve variátoru“ a dopravte stroj do servisu při první příležitosti.

1. Před vjetím do vody zjistěte hloubku vody a sílu proudu.
2. Pro vjezd a výjezd z vody si vyberte takové místo, kde mají oba břehy pozvolný sklon.
3. Nevjíždějte do hluboké nebo rychle tekoucí vody.
4. Po vyjetí z vody vyzkoušejte brzdy. Při pomalé jízdě několikrát lehce zabrzděte. Tření pomůže vysušit brzdové destičky.

Pokud je nevyhnutelné vjet do vody hlubší, než po úroveň podlahy:

1. Postupujte pomalu. Vyhybejte se kamenům a překážkám.
2. Vyhněte se prudkým manévřům a udržujte stálou rychlost.
3. Nezatáčejte ani nezastavujte náhle. Nepřidávejte a neubírejte prudce plyn.

JÍZDA VZAD

Při jízdě vzad dodržujte následující bezpečnostní opatření:

1. Vždy zkontrolujte, zda za vozidlem nejsou překážky nebo osoby.
2. Přidávejte plyn lehce. Nikdy nepřidávejte plyn prudce.
3. Couvejte pomalu.
4. Při zastavování brzděte s citem.
5. Nezatáčejte ostře.

JÍZDA PŘES PŘEKÁŽKY

Při jízdě přes překážky dodržujte tato bezpečnostní opatření:

1. Před jízdou v nové oblasti zkontrolujte, zda se zde nenacházejí překážky.
2. Dávejte pozor na nerovnosti, díry, výmoly a jiné terénní překážky.
3. Když se blížíte k překážce, snižte rychlost a buďte připraveni zastavit.
4. Nikdy se nepokoušejte přejíždět velké překážky, jako jsou velké kameny nebo padlé kmeny.
5. Před jízdou přes překážku, která by mohla způsobit převrácení vozidla, vždy nechte spolujezdce vystoupit.

JÍZDA NA ZPEVNĚNÉM POVRCHU

1. Pokud je to možné, vyhněte se jízdě po zpevněných površích.
2. Pokud musíte jet po zpevněném povrchu, zatáčejte pomalu, plynule a opatrně.
3. Na zpevněném povrchu nezapínejte pohon 4WD ani uzávěrku diferenciálu.

JÍZDA DO KOPCE

Při jízdě v kopcovitém terénu je výrazně ovlivněno brzdění a ovladatelnost. Nesprávný postup jízdy do kopce může způsobit ztrátu kontroly nad vozidlem nebo jeho převrácení. Při jízdě do kopce dodržujte následující bezpečnostní zásady:

1. Před jízdou do kopce nebo z kopce vždy zapněte pohon 4x4.
2. Vyhýbejte se příliš strmým kopcům
3. Do kopce jeďte vždy rovně, přímo vzhůru.
4. Mějte obě ruce na volantu a obě nohy na podlaze.
5. Před výjezdem do kopce vždy pečlivě zkontrolujte terén. Nikdy nejezděte do kopců s příliš kluzkým nebo sypkým povrchem.
6. Při jízdě do kopce udržujte stálou rychlost. Nikdy nepřidávejte plyn prudce.
7. Nikdy nepřejíždějte hřeben kopce vysokou rychlostí. Na druhé straně kopce může být překážka, prudký sráz, jiné vozidlo či osoba.

JÍZDA Z KOPCE

Při jízdě z kopce dodržujte tyto zásady:

1. Vyhýbejte se příliš prudkým kopcům.
2. Před jízdou do kopce nebo z kopce vždy zapněte pohon 4x4.
3. Z kopce sjíždějte přímo, je-li to možné. Vyvarujte se sjíždění z kopce pod úhlem, což by způsobilo neočekávané naklonění vozidla na jednu stranu. Pokud je to možné, sjíždějte z kopce rovně.
4. Z kopce sjíždějte pomalu.
5. Při jízdě z kopce zlehka přibrzďujte, abyste se příliš nerozjeli.

JÍZDA ŠIKMO SVAHEM (TRAVERZOVÁNÍ)

Jízda šikmo svahem se nedoporučuje. Nesprávný způsob traverzování může způsobit ztrátu kontroly a/nebo převrácení stroje. Vyhněte se jízdě šikmo svahem, pokud to není nezbytně nutné.

Pokud je jízda šikmo svahem nevyhnutelná:

1. Zpomalte a jeďte ustálenou rychlostí.
2. Dbejte zvýšené opatrnosti.
3. Vyhněte se traverzování strmých kopců.

PARKOVÁNÍ VE SVAHU

Pokud je to možné, vyhněte se parkování ve svahu. Pokud je to nevyhnutelné, dodržujte tato opatření:

1. Vypněte motor.
2. Zařadte parkovací polohu "P".
3. Zatáhněte parkovací brzdu.
4. Podložte kola na nižší straně např. vhodným kamenem.

PARKOVÁNÍ VOZIDLA

1. Zastavte vozidlo na rovném povrchu. Při parkování v garáži nebo jiném uzavřeném prostoru se ujistěte, že prostor je dobře větraný a že vozidlo není v blízkosti zdroje plamene nebo jisker, včetně plynových spotřebičů s věčným plamínkem.
2. Zařadte parkovací polohu "P".
3. Vypněte motor.
4. Zatáhněte parkovací brzdu.
5. Před opuštěním vozidla pomalu uvolněte brzdový pedál a ujistěte se, že převodovka je v poloze PARK.
6. Vyjměte klíček ze zapalování, abyste zabránili neoprávněnému použití vozidla.

ZÁBĚH MOTORU

Doba záběhu motoru je prvních **300 km** nebo **6 měsíců**, podle toho, co nastane dříve. Přesné info naleznete v servisní knížce

Během záběhu:

- Vyhňte se jízdě na plný plyn.
- Nesešlapujte plynový pedál nad $\frac{3}{4}$ zdvihu.
- Měňte často otáčky.
- Vyhňte se stálému zrychlování.
- Nepřetěžujte motor jízdou v těžkém terénu, převážením nákladu, tažením vleku apod.

Brzdový systém potřebuje záběh po dobu **200 km**. Výkon brzd může být po dobu záběhu snížený, proto dbejte zvýšené opatrnosti. Pokud brzdy nejsou správně zaběhlé, může dojít ke snížení účinnosti brzd.

POZNÁMKA

Během záběhu se vyvarujte jízdy na plný plyn, prudké akcelerace a jízdy při stálých otáčkách motoru.

KONTROLA PŘED JÍZDOU

Před každou jízdou proveďte kontrolu před jízdou, abyste zjistili případný problém, který by mohl nastat během jízdy. Kontrola před jízdou Vám pomůže zjistit míru opotřebení a zhoršení stavu součástí dříve, než způsobí problém. Odstraňte ihned všechny zjištěné problémy, abyste snížili riziko poruchy nebo nehody.

Položka	Kontrola	Strana
Brzdový systém	Kontrola správné funkce	39
Brzdová kapalina	Kontrola hladiny / doplnění	109
Přední odpružení	Zkontrolujte a případně promažte	116
Zadní odpružení	Zkontrolujte a případně promažte	116
Pneumatiky	Kontrola stavu a tlaku pneumatik	111-112
Kola/spojovací prvky	Zkontrolujte dotažení matic / šroubů	114
Matice, šrouby, spojovací prvky	Zkontrolujte, zda jsou řádně dotažené	--
Palivo	Kontrola / doplnění paliva	55
Motorový olej	Kontrola hladiny / doplnění	95
Hladina chladicí kapaliny	Kontrola hladiny / doplnění	106-107
Hadice chladicího systému	Kontrola těsnosti hadic / spojů	-
Pedál plynu	Zajištění správné funkce	-
Mřížka sání vzduchu	Zkontrolovat, vyčistit	118-119
Přední světlomety	Kontrola funkce	35
Brzdová / koncová světla	Kontrola funkce	-
Bezpečnostní pásy	Zkontrolujte, zda pásy nejsou poškozené a zda zámek pásu funguje normálně.	53
Bezpečnostní síť / boční dveře	Zkontrolujte opotřebení / poškození dveří / bezpečnostních sítí	

JÍZDA S NÁKLADEM

Toto vozidlo je konstruováno pro přepravu a tažení nákladu do maximální kapacity vozidla. Při jízdě s nákladem snižte rychlost a počítejte s delší brzdou dráhou. Náklad by měl být na korbě umístěn uprostřed korby a co nejnižší. Pro zajištění stability v nerovném nebo kopcovitém terénu snižte rychlost a velikost nákladu. Pokud náklad přesahuje přes boky korby, jezděte opatrně.

VAROVÁNÍ

Přetížení vozidla nebo nesprávná přeprava nákladu může změnit jízdní vlastnosti stroje a způsobit ztrátu kontroly nad řízením nebo nestabilitu při brzdění. Při jízdě s nákladem vždy dodržujte tato bezpečnostní opatření:

Nikdy nepřekračujte maximální nosnost vozidla.

Při převážení nákladu snižte rychlost a počítejte s delší brzdou dráhou.

Nikdy nepřekračujte maximální nosnost vozidla. Při určování zatížení nezapomeňte do hmotností započítat hmotnost řidiče a spolujezdce (spolujezdců), namontovaného příslušenství a nákladu na korbě a v úložných schránkách. Souhrnná hmotnost nesmí překročit maximální nosnost stroje.

Náklad musí být na korbě umístěn co nejdříve vpředu, a tak, aby těžiště bylo co nejnižší.

Při jízdě v nerovném nebo kopcovitém terénu snižte rychlost a omezte náklad, abyste zachovali stabilitu vozidla.

Při přepravě nákladu vždy jezděte s maximální opatrností.

Zpomalte a jeďte na nejnižší možný převodový stupeň (L).

⚠ VAROVÁNÍ**PŘED JÍZDOU ZAJISTĚTE VŠECHNA BŘEMENA.**

Nezajištěný náklad může způsobit ztrátu stability, ovladatelnosti a kontroly nad řízením.

JEZDĚTE POUZE SE STABILNÍM A BEZPEČNĚ UPEVNĚNÝM NÁKLADEM.

Při přepravě nákladu, který není vyvážený (vycentrovaný), takový náklad pevně upevněte a jed'te s maximální opatrností.

TĚŽKÝ NÁKLAD MŮŽE ZPŮSOBIT PROBLÉMY S BRZDĚNÍM A OVLÁDÁNÍM.

Při brzdění naloženého vozidla dbejte zvýšené opatrnosti.

Vyhýbejte se terénu a situacím, které mohou vyžadovat couvání z kopce. Pokud náklad přesahuje přes okraje korby, jed'te se zvýšenou opatrností. Může dojít k ovlivnění stability vozidla, zhoršení ovladatelnosti a převrácení.

NEJEZDĚTE VYŠŠÍ NEŽ DOPORUČENOU RYCHLOSTÍ.

Vozidlo by při tažení nákladu na rovném travnatém povrchu nemělo nikdy překročit rychlost 16 km/h. Při tažení nákladu v nerovném terénu, při zatáčení, nebo při stoupání či jízdě z kopce by rychlost jízdy nikdy neměla překročit 8 km/h.

NEPŘEKRAČUJTE LIMITY UŽITEČNÉHO ZATÍŽENÍ VOZIDLA.

Při jízdě s nákladem snižte rychlost, zatáčejte pomalu a plynule, počítejte s delší brzdou dráhou. Jízda osob na korbě může mít za následek jejich vypadnutí z vozidla, náraz do pohybujících se předmětů nebo zranění například větvemi stromů. Nikdy nedovolte, aby se kdokoli vezl na korbě.

Vždy si přečtete upozornění o rozložení nákladu na výstražných štítcích na vozidle a v této příručce, a porozumějte jim. Nikdy nepřekračujte maximální nosnost stanovenou pro Vaše vozidlo.

ŽIVOTNOST HNACÍHO ŘEMENE

Chcete-li prodloužit životnost hnacího řemene, používejte při přepravě nebo vlečení těžkého nákladu nízký převodový stupeň (L).

TAŽNÉ ZAŘÍZENÍ

VAROVÁNÍ

Nesprávné tažení může změnit jízdní vlastnosti vozidla a může způsobit ztrátu kontroly nad vozidlem nebo nestabilitu brzd.

Při vlečení vždy dodržujte tato bezpečnostní opatření:

1. Svislé zatížení koule nikdy nesmí překročit hodnotu 100 kg.
2. Při vlečení nepojízdného vozidla zařadte u nepojízdného vozidla neutrál (poloha "N"). Při vlečení nejezděte rychleji než 16 km/h.
3. Při tažení přívěsu se prodlužuje brzdná dráha. Při tažení nejezděte s vozidlem rychleji než 16 km/h.
4. Netahejte těžší náklad, než je přípustná maximální tažná kapacita vozidla.
5. Přívěs připojte pouze za tažné zařízení. Nepřipevňujte přívěs na žádné jiné místo. Mohlo by to vést ke ztrátě kontroly nad vozidlem a/nebo k poškození stroje.
6. Celkové zatížení (hmotnost řidiče, přepravovaných osob, namontovaného příslušenství, nákladu a svislého zatížení koule) nesmí překročit maximální přípustné zatížení vozidla.

MAXIMÁLNÍ NOSNOSTI

Nikdy nepřekračujte maximální povolenou nosnost vozidla:

		SGW570F-U3
Maximální nosnost (zahrnuje hmotnost řidiče, přepravovaných osob, hmotnost nákladu, příslušenství a svislého zatížení koule)		497 kg
Maximální nosnost korby		272 kg
Nebrzděný přívěs	Tažná kapacita	550 kg
	Svislé zatížení koule	100 kg
Brzděný přívěs	Tažná kapacita	800 kg
	Svislé zatížení koule	100 kg

Maximální svislé zatížení koule: maximální váha, kterou může přívěs tlačit na kouli.

SKLÁPĚNÍ KORBY

Chcete-li zvednout korbu pro vyložení nákladu:

1. Pro vysypání nákladu vyberte rovné místo. Nepokoušejte se vysypat nebo vyložit náklad, pokud vozidlo stojí ve svahu.
2. Zabrzděte a zatáhněte parkovací brzdou.
3. Otočte klíčkem zapalování do polohy OFF.
4. Vystupte z vozidla a ujistěte se, že náklad je na korbě rozložen rovnoměrně nebo je v přední části korby.

⚠ VAROVÁNÍ

Pokud by většina nákladu byla v zadní části korby, po uvolnění zajišťovací páky by mohlo dojít k neočekávaně rychlému sklopení korby a k vážnému zranění obsluhy nebo okolostojících osob.
Nikdy neuvolňujte zajišťovací páku, pokud jste se předem nepřesvědčili, že náklad je na korbě uložen rovnoměrně nebo v její přední části.

5. Uvolněte západky a tahem za rukojeť sklopte zadní čelo dolů.
6. Postavte se ke straně a zatáhněte za uvolňovací páku korby.

7. Rukama zvedněte přední část korby a vysypte náklad. Zvednutí korby usnadňují plynové vzpěry.
8. Spustíte korbu dolů, až slyšitelně zacvakne, aby se zajistila.
9. Zavřete zadní čelo a zajistěte jej po stranách západkami.

VAROVÁNÍ

Jízda se zvednutou korbou může mít za následek vážné zranění. Korba by se mohla neočekávaně sklopit a způsobit zranění řidiče nebo spolujezdce. Také zadní kola mohou zachytit za spodní část zvednuté korby a poškodit tak stroj, resp. vytvořit nebezpečné situace. Nikdy nejezděte se zvednutou korbou.

ZÁSADY PŘI JÍZDĚ S NÁKLADEM

Při přepravě nákladu dodržujte následující zásady:

1. Nepřekračujte hmotnosti a nosnosti uvedené na štítcích stroje, v technickém průkazu vozidla a v této příručce.
2. Nedovolte, aby byl kdokoliv za jízdy na korbě.
3. Před jízdou se ujistěte, že náklad je dobře zajištěný.
4. Při jízdě s nákladem nebo přívěsem se vyhněte prudkým kopcům.
5. Při jízdě s nákladem používejte nízký rychlostní stupeň (L).
6. Převážíte-li náklad, jezděte opatrně.

JÍZDA S PŘÍVĚSEM

Při tažení přívěsu mějte na paměti, že do tažené hmotnosti je nutné započítat i hmotnost samotného přívěsu.

Celkové zatížení stroje (hmotnost řidiče, přepravovaných osob, příslušenství, nákladu a přívěsu) nesmí překročit maximální nosnost vozidla.

Pokud je přívěs opatřen bezpečnostním lankem:

Bud':

Protáhněte lanko okem a zahákněte sponu (karabinu) zpět za lanko.

Nebo:

Připevněte sponu (karabinu) lanka přímo do otvoru na tažném zařízení.

Tato alternativa musí být speciálně povolena výrobcem přívěsu, protože spona nemusí být dostatečně pevná pro tento způsob použití.

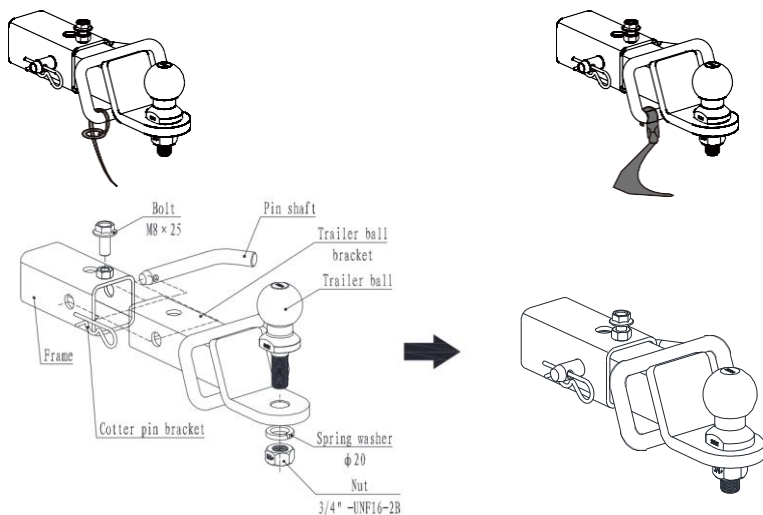

POUŽÍVÁNÍ NAVIJÁKU

Pokud je Vaše vozidlo vybaveno navijákem, přečtěte si před použitím navijáku tyto pokyny, abyste pochopili a seznámili se s důležitými bezpečnostními opatřeními a obsluhou navijáku.

VAROVÁNÍ

Každý, kdo bude pracovat s navijákem, si musí přečíst tyto pokyny a varování a porozumět jim. Při nedodržení níže uvedených pokynů a varování může dojít k vážnému poškození navijáku, poškození majetku nebo zranění osob.

- Osobám mladším 16 let je používání navijáku přísně zakázáno.
- Před, a při práci s navijákem věnujte pozornost bezpečnostním opatřením, podmínkám a okolí navijáku.
- Naviják nepřetěžujte nad jeho maximální tažnou sílu. Zajistěte, aby veškeré použité příslušenství bylo dimenzované na maximální pevnost lana. Pro snížení zatížení navijáku, lana i baterie vozidla doporučujeme použít systém se zdvojeným lanem a přidavnou kladkou. Pokud použijete zdvojené lano s kladkou, musí být kladka dimenzovaná na dvojnásobek pevnosti lana.
- Při velkém zatížení nenechte naviják běžet dlouhou dobu. Elektrické navijáky jsou určeny pouze pro občasné a krátkodobé použití, a neměly by se používat při dlouhodobém zatížení. Nepřekračujte maximální dobu navijení pod zátěží 1 minutu. Nezatěžujte naviják silou blízkou maximální tažné síle navijáku. Pokud je motor navijáku velmi horký, naviják vypněte a nechte jej několik minut.
- Konec lana při plném natažení nesmí nést plné zatížení. Vždy se ujistěte, že je kolem bubnu navijáku vždy navinuto alespoň pět (5) plných závitů lana.

- Vyvarujte se navíjení z extrémních úhlů, protože to způsobí navinutí lana k jedné straně bubnu a může dojít k poškození lana nebo navijáku.
- Mějte na paměti, že maximální tažná síla navijáku je síla na první vrstvě lana na bubnu. Čím více vrstev lana je navinuto na bubnu, tím se může efektivní tažná síla snížit o 10-15 % s každou další vrstvou lana na bubnu. Při používání navijáku počítejte s tažnou silou odpovídající skutečnému počtu vrstev lana.
- Hák nikdy nezachytávejte zpět za lano, jinak se lano ničí.
- Hák nikdy nedržte rukama, ale pouze za jeho textilní poutko.
- Před použitím navijáku se ujistěte, že naviják je spolehlivě uchycený ke stroji / držáku.
- Před tažením zkontrolujte, zda lano není zkroucené, roztřepené nebo poškozené.
- Při zpětném navíjení se lano musí stále napínat silou asi 50 kg.
- Při navíjení umístěte v blízkosti konce lana ochranný "tlumič". Tento „tlumič“ (může to být plachta, těžká deku hadr, stará bunda nebo dokonce větev stromu) pohltí energii v případě, že se lano přetrhne, a pomůže zabránit vážnému zranění a škodám.
- Nepohybujte aktivně motoricky vozidlem, abyste si pomohli při tahání těžkých předmětů. Snadno může dojít k přetížení navijáku a poškození lana.
- Buďte pozorní v nebezpečném prostoru v okolí navijáku. Během navíjení se nebezpečnému prostoru vyhýbejte. Nebezpečným prostorem se rozumí oblast navijecího bubnu, rolen, lana, kladek, háku a motoru navijáku.
- Když je lano pod zatížením, nepřibližujte se k němu a nepřekračujte jej.
- U vyprošťovaného stroje zařaďte neutrální, odbrzděte jej, a je-li to možné, odstraňte největší překážky zpod kol. Vozidlo s navijákem musí naopak mít zataženou ruční brzdu a všechna kola založená klíny, aby se stroj nepohyboval. Při navíjení musí být nastartovaný motor, aby se dobíjela baterie. Nikdy naviják nepoužívejte při nedostatečném napětí akumulátoru.

- Nikdy neodpojujte napájení navijáku, pokud je naviják pod zatížením.
- Po ukončení navíjení lano ihned uvolněte, již jej nenapínejte.
- Při navíjení nebo zatížení se vždy držte dál od lana, háku a navijáku.
- Pravidelně kontrolujte naviják, lano, hák a přetržené prameny opotřebovaného lana. Při manipulaci s ocelovým lanem nenechávejte lano prokluzovat v ruce, ani když máte silné kožené rukavice. Před použitím lano zkontrolujte.
- Roztřepené, popraskané, opotřebované nebo poškozené lano výrazně snižuje nosnost. Poškozené lano je třeba vyměnit. Po navinutí musí být lano navinuto zpět napnuté silou cca 50 kg.
- Při zpětném navíjení nejprve uvolněte spojku a pak lano naviňte zpět. Při navíjení lano nikdy nedejte rukou přímo za hák, ale vždy pouze za textilní poutko.
- Po použití lano navíjejte zpět neustále napnuté silou cca 50 kg, aby se navinulo rovnoměrně. Také může být nutné znovu rozložit lano po bubnu navijáku.
- Nepracujte s navijákem pod vlivem alkoholu nebo drog. Při práci buďte opatrní. Pokud se vyskytne problém, okamžitě odpojte baterii a pečlivě vše zkontrolujte.
- Používejte ochranné brýle, oblečení s dlouhými rukávy, robustní obuv pracovní čepici a silné kožené rukavice. Dlouhé vlasy zakryjte čepicí, odložte všechny osobní šperky.
- Je-li naviják v chodu, musí být nastartovaný motor, aby se dobíjela baterie. Musí být také zařazená neutrální (poloha "N").
- Když naviják pracuje, odebírá z vozidla velký proud. Proto je třeba nastartovat motor a lehce přidávat plyn, aby nedošlo k poškození baterie.
- Pokud se během používání navijáku začne z navijáku ozývat silný hluk nebo naviják začne vibrovat, okamžitě jej vypněte.
- Pokud naviják nepoužíváte, uložte ovladač.

⚠ VAROVÁNÍ

Při odvíjení a navíjení lana musí být oba konce lana dostatečně dlouhé, aby se zabránilo vtažení lana dovnitř nebo ven.

Při zpětném navíjení udržujte lano stále napnuté, aby se navinulo rovnoměrně, s pevně utaženými závity.

⚠ VAROVÁNÍ

Při manipulaci s hákem vždy chyťte hák zásadně pouze za červené textilní poutko, rukama nikdy nedržte samotný hák. To je důležité nejen při navíjení lana, ale také při odvíjení lana z navijáku, je-li naviják pod proudem.

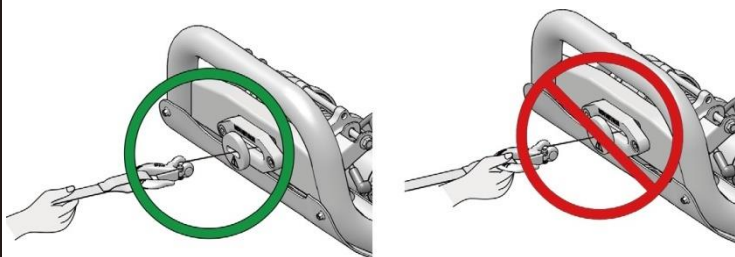

OBSLUHA NAVIJÁKU

Ruční uvolnění lana

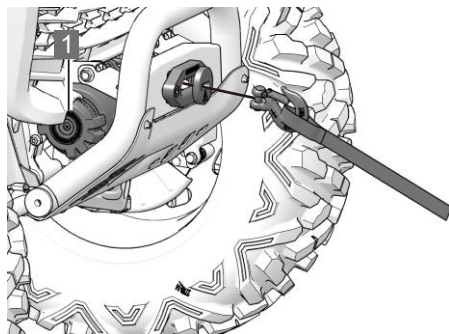

1 Ruční kolečko pro manuální vytažení lana

- Po otočení ručního kolečka ve směru hodinových ručiček lze lano vytáhnout z navijáku ručně.
- Po otočení kolečka proti směru hodinových ručiček se lano bude odvíjet elektricky motorem navijáku.

Dálkové ovládání navijáku

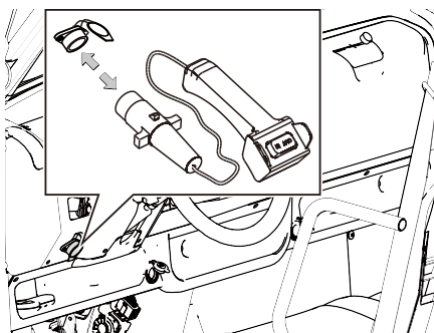

OUT - Odvíjení lana

IN - Navíjení lana

Vyjměte dálkový ovladač z úložného prostoru v loketní opěrice spolujezdce a zapojte jej do zásuvky navijáku v přední části vozidla.

1. Odklopte vodotěsný kryt zásuvky pro dálkový ovladač.
2. Zasuňte konektor dálkového ovladače do zásuvky.

Dálkový ovladač

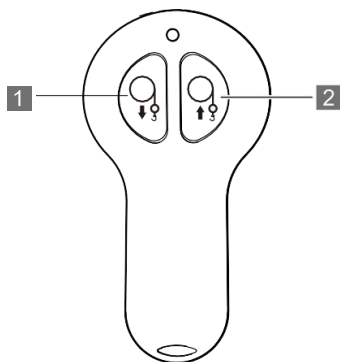

1 Odvíjení lana

2 Navíjení lana

POZNÁMKA

Pokud dálkový ovladač nefunguje, může se stát, že je vybitá baterie v dálkovém ovladači. Vyměňte baterii za novou.

Při navíjení by mělo být lano co nejvíc s vozidlem v jedné přímce. Navíjení v příliš velkém úhlu změní směr tahu a poškodí lano. V případě závažného hluku nebo vibrací během používání navijáku okamžitě naviják zastavte.

ÚDRŽBA A ULOŽENÍ

PRAVIDELNÁ ÚDRŽBA	87
ZVEDÁNÍ A PODEPŘENÍ VOZIDLA	92
TABULKA MAZÁNÍ.....	93
MOTOROVÝ OLEJ.....	94
DOPORUČENÍ MOTOROVÝ OLEJ	94
KONTROLA HLADINY MOTOROVÉHO OLEJE	95
VÝMĚNA MOTOROVÉHO OLEJE A OLEJOVÉHO FILTRU	96
DOPLŇOVÁNÍ MOTOROVÉHO OLEJE	97
OLEJ PŘEDNÍHO / ZADNÍHO DIFERENCIÁLU / KONCOVÉHO PŘEVODU ...	98
KONTROLA OLEJE V DIFERENCIÁLECH/KONCOVÉM PŘEVODU ..	98
VÝMĚNA OLEJE V DIFERENCIÁLECH/KONCOVÉM PŘEVODU	98
DOPLŇOVÁNÍ OLEJE V DIFERENCIÁLECH/KONCOVÉM PŘEVODU.....	98
HNACÍ ŘEMEN CVT	100
VÝMĚNA ŘEMENE/ODSTRANĚNÍ NEČISTOT	100
NASAZENÍ HNACÍHO ŘEMENE.....	101
VODA VE VARIÁTORU.....	102
ZAPALOVACÍ SVÍČKA.....	103
KONTROLA ZAPALOVACÍ SVÍČKY	103
CHLADICÍ KAPALINA.....	105
VYROVNÁVACÍ NÁDOBKA	106
CHLADICÍ KAPALINA V CHLADIČI	107
BRZDOVÝ SYSTÉM	108
BRZDOVÁ KAPALINA	109
BRZDOVÉ DESTIČKY A BRZDOVÉ KOTOUČE	110

ÚDRŽBA A ULOŽENÍ

PNEUMATIKY	111
TLAK V PNEUMATIKÁCH	111
HLOUBKA VZORKU	112
KDY VYMĚNIT PNEUMATIKU	113
DEMONTÁŽ A MONTÁŽ KOL	113
SEŘÍZENÍ PÉROVÁNÍ	115
MAZÁNÍ PODVOZKU	116
PRACHOVKY POLOOS	117
VZDUCHOVÝ FILTR	118
VÝMĚNA VZDUCHOVÉHO FILTRU	118
KRYT SÁNÍ FILTRU A SÍŤKA SÁNÍ VARIÁTORU	119
OSVĚTLENÍ	119
VÝMĚNA ŽÁROVEK SVĚTLOMETŮ	120
VÝMĚNA ZADNÍCH SVĚTEL/ZADNÍCH SMĚROVÝCH SVĚTEL ...	121
SEŘÍZENÍ SVĚTLOMETŮ	122
LAPAČ JISKER	124
ELEKTRICKÝ POSILOVAČ ŘÍZENÍ (EPS)	125
BATERIE	126
VYJMUTÍ BATERIE	127
MONTÁŽ A PŘIPOJENÍ BATERIE	128
NABÍJENÍ BATERIE	129
POJISTKY	131
POJISTKOVÁ SKŘÍŇKA	132
JMENOVITÉ HODNOTY A UMÍSTĚNÍ POJISTEK / RELÉ	133
VÝMĚNA POJISTEK	135
VZHLED A PÉČE	136
MYTÍ VOZIDLA	136
ULOŽENÍ VOZIDLA	137
PŘEPRAVA VOZIDLA	137

PRAVIDELNÁ ÚDRŽBA

Pravidelná údržba pomůže udržet Vaše vozidlo v co nejbezpečnějším a nejspolehlivějším stavu. Kontroly, seřízení a mazání důležitých součástí jsou popsány v návodu, jejich intervaly v tabulce pravidelné údržby.

Díly podle potřeby kontrolujte, čistěte, promazávejte, seřizujte a vyměňujte. V případě potřeby náhradních dílů používejte pouze originální díly Segway Powersports, které jsou k dispozici u autorizovaných prodejců Segway Powersports.

Pro správnou funkci vozidla je důležitý pravidelný servis a seřízení. Pokud nejste obeznámeni s postupy při údržbě a seřizování, svěřte tyto práce autorizovanému servisu Segway Powersports.

Intervaly údržby v tabulce pravidelné údržby vycházejí z průměrných jízdních podmínek. Vozidla vystavená náročnému způsobu používání a/nebo náročným podmínkám musí být kontrolována a servisována častěji.

Definice náročného způsobu používání:

- Časté ježdění blátem, ve vodě nebo písku.
- Častý nebo dlouhodobý provoz v prašném prostředí.
- Jízdy na krátkou vzdálenost v chladném počasí
- Závodní nebo sportovní styl jízdy ve vysokých otáčkách
- Dlouhodobý provoz při nízkých otáčkách a velkém zatížení
- Dlouhodobý volnoběh

Vysvětlivky k tabulce pravidelné údržby

Symbol	Popis
▶	U vozidel vystavených náročnému způsobu používání je tyto práce nutno provádět častěji.
S	Tyto úkony nechte provést v autorizovaném servisu Segway Powersports.

VAROVÁNÍ

**Nesprávné provedení postupů označených písmenem „D“ může vést k selhání součásti a vážnému zranění nebo smrti.
Tyto úkony může provádět pouze autorizovaný servis Segway Powersports.**

Všechny servisní úkony provádějte v intervalu (hodiny nebo km), který je dosažen dříve.

KONTROLA PŘED JÍZDOU

POLOŽKA	KDY	POZNÁMKA
Řízení	Před jízdou	Vizuálně zkontrolujte nebo vyzkoušejte součásti. V případě potřeby seřídte, opravte, nebo nechte opravit v autorizovaném servisu Segway Powersports.
Přední odpružení	Před jízdou	
Zadní odpružení	Před jízdou	
Pneumatiky / kola / matice kol	Před jízdou	
Hladina brzdové kapaliny	Před jízdou	
Brzdový systém	Před jízdou	
Pedál akcelérátoru	Před jízdou	
Hladina motorového oleje	Před jízdou	
Vzduchový filtr, primární vzduchový filtr	Denně	Zkontrolujte. Čistěte často. Podle potřeby vyměňte.
Chladicí kapalina	Denně	Zkontrolujte hladinu
Posilovač řízení EPS (je-li ve výbavě)	Denně	Denně kontrolujte, často čistěte.
Světlomety/ zadní světla/ blikače	Denně	Zkontrolujte funkčnost. V případě potřeby naneste dielektrické mazivo.

KONTROLA PO ZÁBĚHU (po 300 km)

POLOŽKA	INTERVAL	POZNÁMKY
	KM	
Palivový systém	300	Kontrola při záběhu: zapnutí klíčku natlakujte palivový systém; zkontrolujte těsnost a poškození palivového vedení.
Výměna motorového oleje	300	Výměna oleje po záběhu, výměna olejového filtru
Olej v předním diferenciálu	300	Kontrola hladiny oleje po záběhu
Olej v zadním diferenciálu	300	Kontrola hladiny oleje po záběhu

PRAVIDELNÁ ÚDRŽBA

Provádějte údržbu v doporučených intervalech podle tabulky. Některé položky je nutno provádět na základě kalendáře bez ohledu na ujeté kilometry nebo počet motohodin.

POLOŽKA	INTERVAL ÚDRŽBY (podle toho, co nastane dříve)			POZNÁMKY
	HODINY	KALENDÁŘ	KM	
▶ Opotřebenění brzd. destiček	10H	Měsíčně	160	Pravidelně kontrolujte; podle potřeby vyměňte
Baterie	20H	Měsíčně	300	Zkontrolujte svorky; vyčistěte; nabijte
▶ Vzduchový filtr, hlavní prvek	50H		800	Zkontrolujte; v případě potřeby vyměňte; při náročném způsobu používání kontrolujte častěji.
▶ Všeobecné promazání	50H	3M	800	Promažte všechna mazací místa, čepy, bovdeny atd.
Sací potrubí	50H	6M	800	Zkontrolujte těsnost / únik vzduchu
Hnací řemen	50H	6M	800	Zkontrolujte; seřídte; v případě potřeby vyměňte
Chladicí systém	100H	12M	1600	Zkontrolujte kvalitu chladicí kapaliny; každoročně proveďte tlakovou zkoušku systému.
▶ Výměna motorového oleje	100H	12M	1600	Výměna oleje a filtru

PRAVIDELNÁ ÚDRŽBA

POLOŽKA	INTERVAL ÚDRŽBY (podle toho, co nastane dříve)			POZNÁMKY
	HODINY	KALENDÁŘ	KM	
▶ Palivové vedení a spoje	100 H	12 M	1600	Zkontrolujte těsnost / dotažení spojů
▶ Olej předního diferenciálu	100 H	12 M	1600	Výměna oleje
▶ Olej zadního dif. / rozvodovky	100 H	12 M	1600	Výměna oleje
S Palivový systém / palivový filtr	100 H	12 M	1600	Klíčkem natlačit palivové čerpadlo; zkontrolovat těsnost víčka paliv. nádrže, palivového vedení, čerpadla; výměna palivových hadic každé 2 roky.
▶ Chladič	100 H	12 M	1600	Kontrola; čištění vnějších povrchů
▶ Hadice chlazení	100 H	12 M	1600	Kontrola těsnosti
▶ Uchycení motoru	100 H	12 M	1600	Kontrola
Tlumič výfuku / potrubí / spoje	100 H	12 M	1600	Kontrola; čištění; výměna opotřebovaných dílů
S Zapalovací svíčka	100 H	12 M	1600	Zkontrolujte; v případě potřeby vyměňte
Lapač jisker	100 H	12 M	1600	Vyčistit
S Spojky CVT (hnací a hnaná)	100 H	12 M	1600	Kontrola; čištění; výměna opotřebovaných dílů
S Ložiska kol	100 H	12 M	1600	Zkontrolujte; v případě potřeby vyměňte
S Brzdová kapalina	200 H	24 M	3200	Výměna každé 2 roky
▶ Chladičí kapalina		60 M		Výměna chladičí kapaliny
S Vůle ventilů	500 H		8000	Zkontrolujte; seřídte
S Geometrie přední nápravy				Pravidelná kontrola; seřízení při výměně dílů
Seřízení světlometů				Seřídte podle potřeby

ZVEDÁNÍ A PODEPŘENÍ VOZIDLA

Postavte vozidlo na rovnou nekluzkou plochu, zařaďte pohon 4WD a ujistěte se, že je řadicí páka v poloze PARK ("P").

Při zvedání přední nebo zadní části vozidla umístěte zvedák doprostřed přední nebo zadní části dle obrázku:

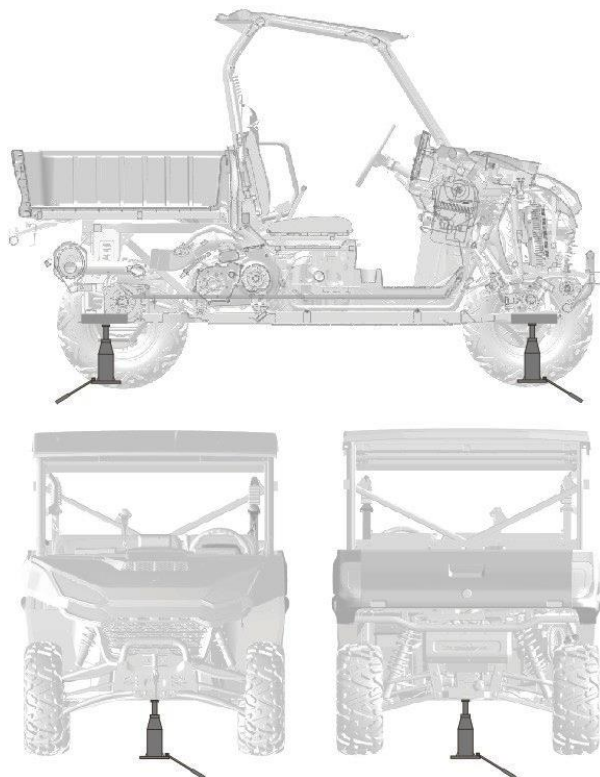

Umístění zvedáku

TABULKA MAZÁNÍ

Kontrolujte a promazávejte všechny součásti v intervalech podle tabulky pravidelné údržby. Položky, které nejsou v tabulce uvedené, promazávejte v intervalech obecného mazání. Pohyblivé díly podvozku jsou promazány z výroby a nevyžadují další mazání. Pokud jsou však tyto součásti intenzivně namáhané, je vhodné provést dodatečné mazání podle potřeby.

Položka	Doporučený olej / mazivo / náplň	Množství	Poznámka
Motorový olej	SAE 10W/40 SJ nebo vyšší	2 200 ml	Udržujte hladinu mezi ryskami na měrce
Přední diferenciál	SAE 80W-90 GL-5	260 ml	Udržujte hladinu v 1/3 kontrolního okénka.
Převodovka / zadní diferenciál / zadní rozvodovka	SAE 80W-90 GL-5	200 ml (bez diferenciálu) 240 ml (s diferenciálem)	Udržujte hladinu uprostřed průzoru.
Chladicí kapalina	ECO BS -35°C zelená Maxima Coolanol	4 800 ml	Udržujte hladinu mezi ryskami
Brzdová kapalina	DOT4		Udržujte hladinu mezi ryskami
Podvozek, stabilizátor	Polosyntetický voděodolný mazací tuk	-	Promazat maznice každých 800 km (max. 2 stlačení mazací pistole)

MOTOROVÝ OLEJ

Kontrolujte a vyměňujte olej v intervalech předepsaných v tabulce pravidelné údržby. Dbejte, abyste používali pouze doporučený motorový olej. Při každé výměně motorového oleje je nutné vyměnit i olejový filtr. Zvláštní pozornost věnujte hladině oleje. Zvýšení hladiny oleje za chladného počasí může signalizovat kontaminaci oleje v olejové vaně nebo klikové skříni. Pokud se hladina oleje začne zvyšovat, olej okamžitě vyměňte. Hladinu oleje sledujte, a pokud se i nadále zvyšuje, přestaňte stroj používat a zjistíte příčinu. Obratě se na autorizovaný servis Segway Powersports.

VAROVÁNÍ

Provoz vozidla s nedostatkem oleje, nebo se znehodnoceným či znečištěným motorovým olejem, může způsobit zrychlené opotřebení, poškození nebo zničení motoru. Zadržování motoru může mít za následek nehodu a zranění. Vždy provádějte všechny úkony údržby uvedené v tabulce pravidelné údržby.

DOPORUČENÝ MOTOROVÝ OLEJ

Při každé výměně oleje vyměňte / nechte vyměnit také olejový filtr.

Společnost Segway Powersports doporučuje pro tento model používat motorový olej MAXIMA ATV FULL SYN 10W-40. Viz také Tabulka mazání.

UPOZORNĚNÍ

Míchání značek nebo použití nedoporučených olejů může způsobit vážné poškození motoru. Vždy používejte doporučený olej. Nikdy nemíchejte značky motorových olejů.

KONTROLA HLADINY MOTOROVÉHO OLEJE

POZNÁMKA

Běh motoru s nesprávnou hladinou oleje může způsobit vážné poškození motoru.

Měrka oleje je umístěna na pravé straně motoru, pod vzduchovým filtrem.

1. Zaparkujte vozidlo na rovném povrchu a vypněte motor.

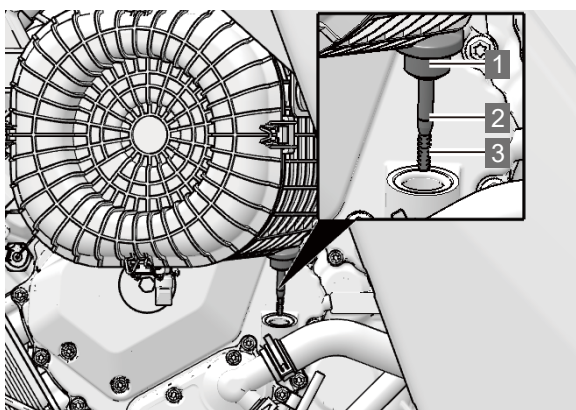

1 Měrka oleje

2 Horní ryska

3 Spodní ryska

2. Vyjměte měрку oleje.
3. Otřete měрку do sucha a znovu ji zašroubujte, poté měрку opět vyjměte a odečtěte hladinu oleje.

Hladina oleje musí být mezi horní a dolní ryskou. Pokud je hladina pod spodní ryskou, je oleje málo. Olej doplňte. Pokud je hladina oleje nad horní ryskou, je v motoru oleje příliš mnoho. Vyvarujte se běhu motoru s příliš nízkou nebo příliš vysokou hladinou oleje.

4. Pokud je hladina oleje blízko spodní rysky nebo již pod ní, doplňte doporučený motorový olej. Nepřeplňujte.
5. Našroubujte a utáhněte měрку, nastartujte motor a zkontrolujte, zda olej nikde neuniká.

VÝMĚNA MOTOROVÉHO OLEJE A OLEJOVÉHO FILTRU

Výměnu motorového oleje nechte provést v autorizovaném servisu Segway Powersports. V rámci výměny oleje Vám v servisu vymění i olejový filtr a vyčistí olejové sítko.

POZNÁMKA

Při každé výměně motorového oleje je nutno vyměnit také olejový filtr.

⚠ VAROVÁNÍ

Použitý motorový olej obsahuje potenciálně nebezpečné škodliviny, které mohou způsobit kožní onemocnění, jako je dermatitida a rakovina kůže. Proto je třeba dbát na to, aby nedošlo k dlouhodobému a opakovanému kontaktu s použitým olejem. Kůži důkladně omyjte mýdlem a horkou vodou, abyste motorový olej z pokožky odstranili.

Použitý olej a použitý olejový filtr musí být zlikvidovány bezpečným způsobem v souladu s předpisy na ochranu životního prostředí. Použitý olej a olejový filtr nevyhazujte do domovního odpadu, kanalizace nebo na zem. Informace o recyklaci nebo sešrotování oleje získáte u svého prodejce Segway Powersports.

Použitý motorový olej nenechávejte na místech, kam mohou dosáhnout děti.

DOPLŇOVÁNÍ MOTOROVÉHO OLEJE

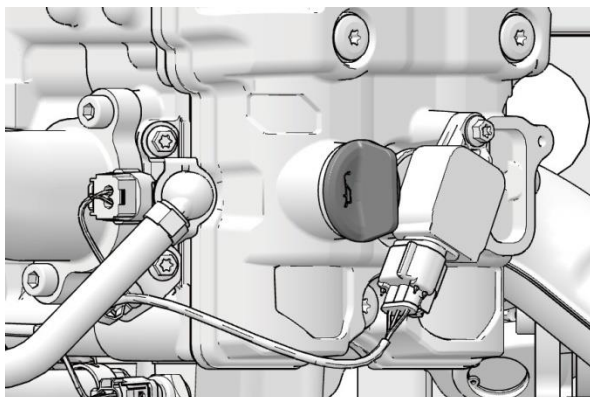

Otvor pro doplňování motorového oleje je přístupný po zvednutí korby.

Doporučený motorový olej: MAXIMA ATV FULL SYN 10W-40.

1. Zvedněte korbu a odšroubujte plnicí zátku oleje.
2. Doplněte odpovídající množství doporučeného motorového oleje. Nepřeplňujte. Hladina oleje by měla být mezi horní a dolní rýskou na měrce.
3. Plnicí zátku opět utáhněte.
4. Zařaďte parkovací polohu "P" (Park)
5. Zatáhněte parkovací brzdu.
6. Nastartujte motor a nechte jej 5 minut běžet na volnoběh.
7. Vypněte motor.
8. Vyšroubujte plnicí zátku oleje a v případě potřeby doplňte olej tak, aby dosáhl k horní rýsce na měrce.
9. Zátku s měrkou zašroubujte zpět, nastartujte motor a zkontrolujte, zda olej nikde neuniká.

OLEJ PŘEDNÍHO / ZADNÍHO DIFERENCIÁLU / KONCOVÉHO PŘEVODU

Kontrolujte a měňte olej v předním/zadním diferenciálu/ převodovce / rozvodovce v intervalech uvedených v tabulce pravidelné údržby. Pokud zjistíte únik oleje, obraťte se na autorizovaný servis Segway Powersports, aby vozidlo zkontroloval a opravil.

Pokud je režim pohonu všech kol 4x4 používán hodně často nebo je stroj používán v náročném provozu, je třeba olej v předním diferenciálu měnit každých 25 motohodin.

Mezi náročný způsob používání patří například:

- Nepřetržitě či dlouhodobé používání režimu pohonu všech kol 4x4.
- častý nebo dlouhodobý provoz v režimu pohonu všech kol v horských oblastech.
- hlavní provozní režim stroje je režim pohonu všech kol.

POZNÁMKA

Pokud při jízdě v režimu 4x4 vydává přední diferenciál silný hluk, nechte vyměnit převodový olej v předním diferenciálu. Pokud hluk přetrvává i nadále, obraťte se na autorizovaný servis Segway Powersports.

VÝMĚNA OLEJE V DIFERENCIÁLECH / KONCOVÉM PŘEVODU

Olej v předním/zadním diferenciálu/koncovém převodu nechte vyměnit v autorizovaném servisu Segway Powersports v intervalech uvedených v tabulce pravidelné údržby.

DOPLŇOVÁNÍ OLEJE DO PŘEDNÍHO/ZADNÍHO DIFERENCIÁLU / KONCOVÉHO PŘEVODU

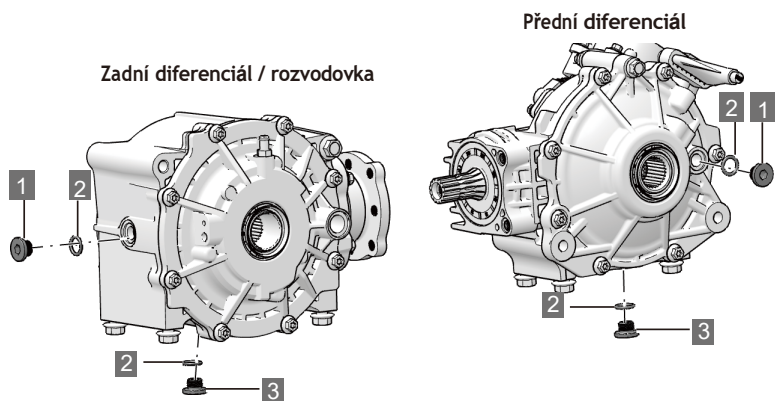

- 1** Plnicí šroub oleje **2** O-kroužek **3** Vypouštěcí šroub

Pokud je v předním / zadním diferenciálu příliš málo oleje, zkontrolujte, zda nedochází k úniku a převodový olej doplňte.

1. Postavte vozidlo na rovný povrch a vyšroubujte plnicí šroub.
2. Doplňte odpovídající množství doporučeného oleje. Hladina oleje by měla dosahovat ke spodním závitům plnicího otvoru oleje.
3. Znovu namontujte zátku plnicího otvoru oleje a těsnicí kroužek. Utáhněte zátku doporučeným utahovacím momentem.
4. Zkontrolujte, zda olej nikde neuniká.

Utahovací moment plnicího šroubu oleje

16-20 Nm

Doporučený olej - přední diferenciál: **MAXIMA PREMIUM GEAR OIL 80W90**

Doporučený olej - zadní rozvodovka: **MAXIMA PREMIUM GEAR OIL 80W90**

HNACÍ ŘEMEN CVT

Kontrolujte a měňte hnací řemen v intervalech v tabulce pravidelné údržby. Pokud je hnací řemen poškozený, je třeba jej neprodleně vyměnit.

Při výměně hnacího řemene vyčistěte také vnitřní prostor variátoru a vedení vzduchu do variátoru od zbytků řemene a dalších nečistot.

VÝMĚNA ŘEMENE / ODSTRANĚNÍ NEČISTOT

⚠ VAROVÁNÍ

Neodstranění všech nečistot při výměně řemene může mít za následek poškození vozidla, ztrátu kontroly nad vozidlem a vážné zranění nebo smrt.

Před výměnou hnacího řemene vypněte motor a nechte jej vychladnout.

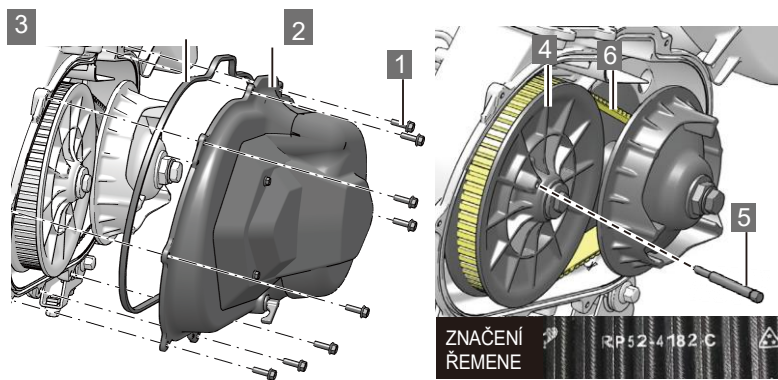

1 Šrouby krytu variátoru

2 Kryt variátoru

3 Těsnění krytu variátoru

4 Hnací řemenice

5 Nástroj pro výměnu řemene

6 Hnací řemen

1. Vyšroubujte šrouby krytu variátoru, a kryt i s těsněním sejměte.
2. Zasuňte nástroj pro výměnu řemene do otvoru v hnané řemenici dle obrázku, a šroubujte nástroj ve směru hodinových ručiček, abyste rozevřeli řemenice hnané spojky.
3. Sejměte hnací řemen z hnací i hnané řemenice a vyčistěte všechny nečistoty v prostoru variátoru a v sacích a výstupních kanálech.

NASAZENÍ HNACÍHO ŘEMENE

Postup montáže je opačným postupem demontáže.

UPOZORNĚNÍ

Před demontáží hnacího řemene si poznamenejte směr značek na hnacím řemeni (např. název výrobce, značka šipky otáčení atd.), abyste řemen znovu namontovali v původním směru otáčení.

1. Nasaďte řemen na menší (hnací) řemenici.
2. Rozpěrným nástrojem rozevřete větší (hnanou) řemenici a nasaďte do ní nový hnací řemen.
3. Nasaďte kryt variátoru včetně jeho těsnění a utáhněte jej šrouby.

Utahovací moment šroubů krytu variátoru:

10 Nm

VODA VE VARIÁTORU

V některých situacích může dojít k vniknutí vody do variátoru. Tuto vodu je potřeba odstranit, než budete moci pokračovat v jízdě.

1. Vyměňte vypouštěcí zátku variátoru.
2. Nechte vodu vytéct, pak vypouštěcí zátku namontujte zpět.
3. Zařaďte parkovací polohu "P" a zatáhněte parkovací brzdu.
4. Nastartujte motor.
5. Několikrát přidejte plyn (na 10-15 sekund), abyste odstranili veškerou vodu a vysušili řemen i variátor. **BĚHEM TĚTO OPERACE NEDÁVEJTE PLNÝ PLYN.**
6. Zařaďte nízký převodový stupeň "L" a pomalu provedte zkušební jízdu, zda řemen neprokluzuje. Pokud řemen stále prokluzuje, celý postup opakujte.
7. Pokud Vaše vozidlo potřebuje servis, obraťte se na svého dealera Segway Powersports.

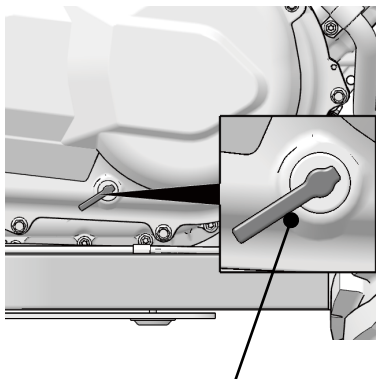

Vypouštěcí zátku variátoru

ZAPALOVACÍ SVÍČKA

Doporučená zapalovací svíčka a vzdálenost elektrod:

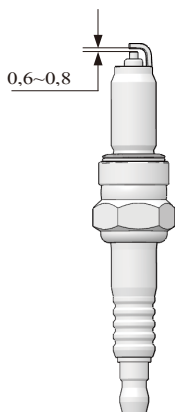

⚠ UPOZORNĚNÍ

Používání jiných než doporučených zapalovacích svíček může způsobit vážné poškození motoru. Vždy používejte pouze doporučený typ zapalovací svíčky.

Zapalovací svíčka

Typ	NGK CPR7EA
Vzdálenost elektrod	0,6-0,8 mm
Utahovací moment svíčky	13 Nm

KONTROLA ZAPALOVACÍ SVÍČKY

Stav zapalovací svíčky ukazuje, v jakém stavu je motor. Zapalovací svíčky kontrolujte nebo měňte v intervalech uvedených v tabulce pravidelné údržby.

⚠ UPOZORNĚNÍ

Před vyjmutím zapalovací svíčky za účelem kontroly nechte motor vychladnout. Horký motor, výfukový systém a svíčka mohou způsobit vážné spálení.

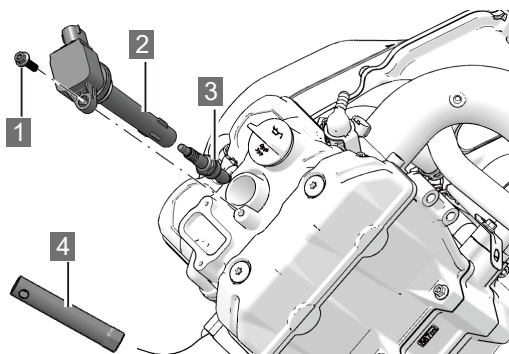

1 Šroub

2 Zapalovací cívka

3 Zapalovací svíčka

4 Klíč na svíčky

Zapalovací svíčka je přístupná po zvednutí korby.

1. Vyšroubujte upevňovací šroub zapalovací cívky.
2. Vyjměte zapalovací cívku; zapalovací svíčka je pod cívkou.
3. Klíčem na svíčky, který je součástí sady nářadí, svíčku vyšroubujte.
4. Při montáži zapalovací svíčky postupujte opačně. Svíčku utáhněte utahovacím momentem 13 Nm.

Kontrola zapalovací svíčky:

Normální barva zapalovací svíčky: Barva porcelánového izolátoru má být šedobílá, šedožlutá nebo světle hnědá a mezera mezi elektrodami v rozmezí 0,6-0,8 mm. Bílá barva izolátoru signalizuje přehřátí, které může být způsobeno nevhodnou zapalovací svíčkou nebo nesprávným nastavením směsi.

Kdy je třeba svíčku vyměnit: Pokud svíčka vykazuje opotřebení elektrod, karbonové usazeniny, je mokrá, elektrody pokrývá vlhký olejový film nebo je vzdálenost elektrod příliš velká, je třeba zapalovací svíčku vyměnit.

CHLADICÍ KAPALINA

Chladicí kapalina cirkuluje v chladicím systému motoru, odvádí přebytečné teplo vznikající při chodu motoru a zajišťuje, aby motor pracoval při normální provozní teplotě. Pravidelná údržba chladicího systému umožní správnou funkci chlazení a zabrání zamrzání, přehřívání a korozi vnitřku motoru. Chladicí kapalina by proto měla být kontrolována často. Výrobce dodává do tohoto vozidla směs nemrznoucí kapaliny a destilované vody v poměru 50/50. Tato kapalina je doporučena pro většinu provozních teplot a poskytuje dobrou ochranu proti korozi.

VYROVNÁVACÍ NÁDOBKKA

Vyrovnávací nádobka chladicího systému se nachází pod předním servisním krytem.

1. Zkontrolujte hladinu chladicí kapaliny v regenerační lahvi z levé strany vozidla.
2. Pokud je hladina chladicí kapaliny nízká, doplňte odpovídající množství chladicí kapaliny. Chladicí kapalina by měla být mezi značkami MIN a MAX na regenerační lahvi (když je chladicí kapalina chladná).

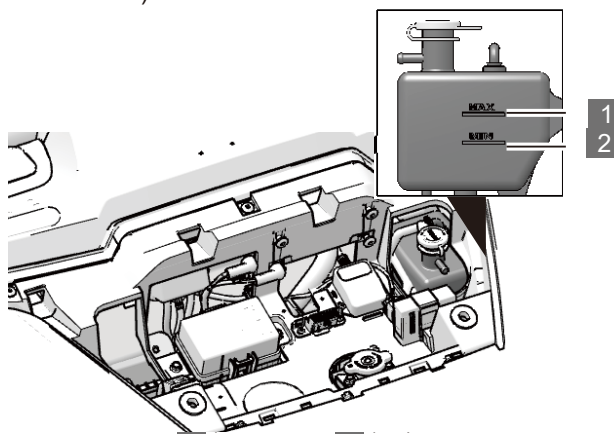

3. Odstraňte uzávěr a nalijte novou chladicí kapalinu. Při doplňování chladicí kapaliny dávejte pozor na polohu víčka vyrovnávací nádobky. Nepřeplňujte hladinu nad rysku MAX.
4. Nasadte víčko vyrovnávací nádobky zpět.
5. Nasadte zpět přední servisní kryt.

Doporučená chladicí kapalina:

Maxima COOLANOL (směs 50/50 připravená k použití).

CHLADICÍ KAPALINA V CHLADIČI

Aby si chladicí kapalina zachovala svoji schopnost ochránit motor, doporučujeme každých 5 let systém zcela vypustit a naplnit novou doporučenou nemrznoucí směsí.

⚠ UPOZORNĚNÍ

Horká pára může způsobit vážné popáleniny. Neotvírejte tlakový uzávěr chladiče, když je motor horký. Před sejmutím tlakového uzávěru musí motor vychladnout.

K výměně chladicí kapaliny použijte čerstvou doporučenou nemrznoucí směs. Pokud je vyrovnávací nádobka prázdná, zkontrolujte hladinu chladicí kapaliny v chladiči. V případě potřeby chladicí kapalinu doplňte.

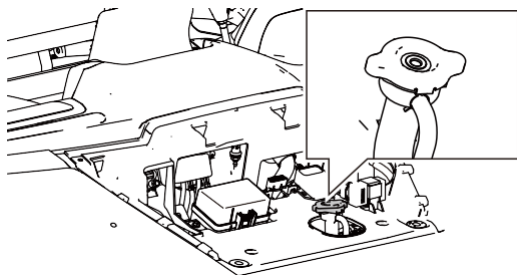

1. Vyjměte přední servisní kryt v přední kapotě.
2. Když je chladicí kapalina dostatečně vychladlá, otevřete tlakový uzávěr chladiče.
3. Pomocí trychtýře pomalu doplňte chladicí kapalinu do chladiče.
4. Uzavřete tlakový uzávěr chladiče. Zkontrolujte, zda je uzávěr správně nasazen.

Upozornění: Použití neoriginálního tlakového uzávěru ovlivní bezpečnou funkci vyrovnávacího systému. Váš prodejce Vám poskytne správný náhradní díl.

BRZDOVÝ SYSTÉM

Přední a zadní brzdy jsou hydraulické kotoučové brzdy, které se aktivují sešlápnutím brzdového pedálu. Tyto brzdy jsou samoregulační. S opotřebením brzdových destiček klesá hladina brzdové kapaliny. Netěsnost v systému rovněž způsobí pokles hladiny brzdové kapaliny.

VAROVÁNÍ

Hladinu brzdové kapaliny je nutno kontrolovat pravidelně.

Přeplnění brzdového systému může způsobit přibrzdování brzd nebo i blokování kol. To může mít za následek vážné zranění nebo smrt. Udržujte brzdovou kapalinu na předepsané úrovni, nepřepĺňujte ji. Pravidelně kontrolujte stav a opotřebenění brzdových destiček a kotoučů. Ojeté brzdové destičky vyměňte.

Pro udržení brzdového systému v dobrém stavu se doporučuje následující kontrola. Pokud jsou brzdy během běžného provozu intenzivně používány, kontrolujte je častěji.

1. Vždy udržte správnou hladinu brzdové kapaliny. Podrobnosti naleznete na straně 109.
2. Zkontrolujte, těsnost brzdového systému.
3. Zkontrolujte, zda není chod brzdového pedálu příliš dlouhý nebo zda v pedálu není při stlačování měkký, houbovitý pocit.
4. Zkontrolujte, zda nejsou třecí destičky opotřebenované, poškozené nebo uvolněné. Brzdové destičky je nutné vyměnit, pokud je zbývající tloušťka obložení 1,5 mm.
5. Zkontrolujte povrch a stav brzdových kotoučů. K odstranění případné mastnoty a jiných nečistot použijte kvalitní čistič brzd. Nepoužívejte maziva ve spreji, ani jiné výrobky na bázi ropy. Pokud zjistíte jakékoli poškození kotoučů (praskliny, nadměrnou korozi, deformaci), obraťte se před dalším provozem na autorizovaný servis Segway Powersports.

BRZDOVÁ KAPALINA

Používejte doporučenou brzdovou kapalinu:

Brzdová kapalina

DOT4 (Maxima Brake Fluid DOT4)

Hydraulický brzdový systém Vašeho vozidla nevyžaduje žádné nastavování ani seřízení. Hladinu brzdové kapaliny kontrolujte často. Pokud je hladina brzdové kapaliny nízká, kapalinu doplňte. Nádobka brzdové kapaliny se nachází pod předním servisním krytem.

1. Zkontrolujte hladinu brzdové kapaliny v brzdové nádobce:

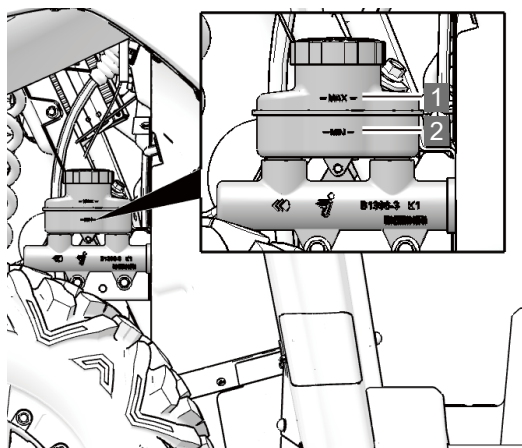

1 Úroveň MAX

2 Úroveň MIN

2. Hladina brzdové kapaliny musí být mezi značkami MAX a MIN. Pokud je hladina nižší, doplňte doporučenou brzdovou kapalinu po rysku MAX.
3. Zkontrolujte, zda nejsou brzdové destičky opotřebované.

POZNÁMKA

Brzdová kapalina může poškodit plastové a lakované povrchy, proto je třeba ji doplňovat opatrně.

Pokud se brzdová kapalina dostane do kontaktu s kůží nebo očima, okamžitě vypláchněte zasažené místo velkým množstvím vody. Při potížích ihned vyhledejte lékařskou pomoc.

BRZDOVÉ DESTIČKY / BRZDOVÉ KOTOUČE

Opotřebením brzdových destiček závisí na intenzitě používání a provozních podmínkách. Brzdové destičky se rychleji opotřebovávají za mokra a v blátě. Pravidelně kontrolujte tloušťku brzdových destiček v intervalech uvedených v tabulce pravidelné údržby. Pokud tloušťka brzdových destiček / brzdového kotouče dosáhne minimální tloušťky, je nutné brzdové destičky / brzdový kotouč vyměnit.

Tloušťka brzdových destiček	Nové	5,0 mm
	Minimální tloušťka	1,5 mm
Tloušťka brzdových kotoučů	Nové	5,0 mm
	Minimální tloušťka	4,0 mm

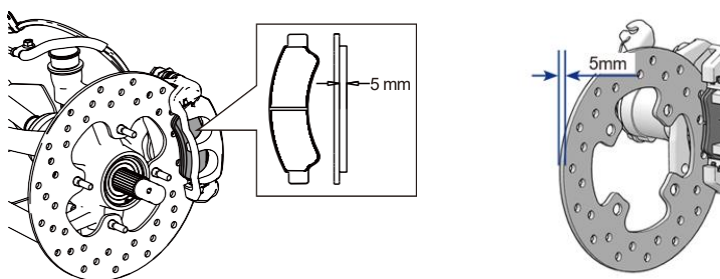

PNEUMATIKY

TLAK PNEUMATIK

Jízda vozidla s nesprávným tlakem v pneumatikách může mít za následek:

- Snížení spotřeby paliva.
- Snížení jízdního komfortu a zkrácení životnosti pneumatik.
- Snížení bezpečnosti jízdy.

Při kontrole tlaku v pneumatikách se řiďte následující tabulkou:

Doporučený tlak v pneumatikách	Rozměr		Tlak
	Přední	27×9.00-14 27×9.00-R14 30×10.00R14	70 kPa
Zadní	27×11.00-14 27×11.00-R14 30×10.00R14	110 kPa	

- Před kontrolou tlaku nechte pneumatiky vychladnout.
- Přesný údaj o tlaku ve studených pneumatikách získáte, pokud vozidlo stálo alespoň 3 hodiny nebo neujelo více než 1,5 km.
- Pro měření tlaku použijte nízkotlaký ATV tlakoměr.
- Odhad tlaku podle vzhledu pneumatiky může být někdy zavádějící. Rozdíl i jen několika kPa tlaku v pneumatice může negativně ovlivnit jízdní vlastnosti a ovladatelnost.
- Zvýšený tlak v pneumatikách po jízdě je normální; tlak v pneumatikách po jízdě nesnižujte.

HLOUBKA VZORKU

Kontrola podle indikátoru opotřebení:

Pozorujte značku indikátoru opotřebení " Δ TWI" na stěně pneumatiky. Když hloubka vzorku dosáhne horní hranice indikátoru, je čas pneumatiku vyměnit.

Kontrola podle výšky vzorku:

Zkontrolujte stav opotřebení bloků běhounu pneumatiky. Pokud je výška některého bloku 1,6 mm nebo menší, pneumatiku vyměňte.

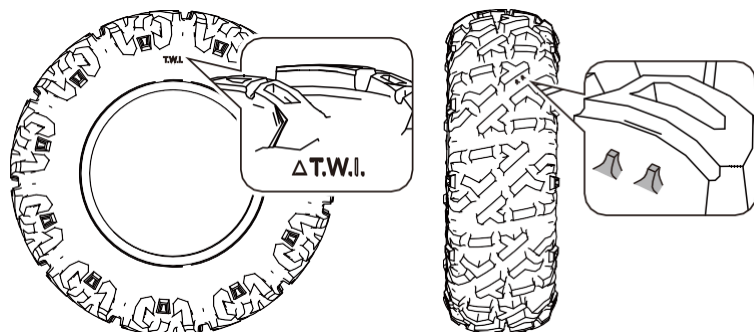

KDY VYMĚNIT PNEUMATIKU:

- Pokud je pneumatika poškozená, proříznutá, delaminovaná, v plášti jsou hluboké praskliny nebo vybouleniny naznačující, že je poškozená kostra pneumatiky.
- Pokud často dochází k úniku tlaku a pneumatiku nelze opravit běžným způsobem vzhledem k velikosti nebo poloze průrazu, nebo pokud má jiné poškození. Pokud si nejste jisti, obraťte se na svého prodejce Segway Powersports.

DEMONTÁŽ KOL

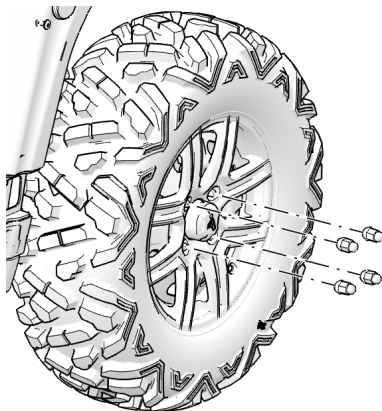

1. Vypněte motor.
2. Zařaďte parkovací polohu "P".
3. Zatáhněte parkovací brzdu.
4. Mírně povolte matice kol.
5. Bezpečně zvedněte bok vozidla tak, že pod rám umístíte vhodný zvedák nebo stojan.
6. Povolte a vyšroubujte všechny matice kola.
7. Vyjměte kolo.

MONTÁŽ KOL

- Našroubujte a mírně utáhněte matice kol.
- Spusťte vozidlo na zem a křížem dotáhněte matice kol na předepsaný utahovací moment.

Utahovací moment:

Matice kol: 100~120 Nm

UPOZORNĚNÍ

Uvolněné matice kol mohou způsobit, že kolo během jízdy upadne, což může způsobit nehodu nebo převrácení vozidla.

Vždy se ujistěte, že jsou všechny matice kol utaženy předepsaným utahovacím momentem.

Na šrouby a matice kol nepoužívejte mazací olej ani tuk. Mazací olej nebo tuk může způsobit nadměrné utažení matic kol, což může vést k poškození šroubů nebo kol. Kromě toho může olej nebo mazivo způsobit uvolnění matic kol a ztrátu kola, což může vést k nehodě a vážnému zranění. Odstraňte veškerý olej nebo tuk ze šroubů / matic kol.

VAROVÁNÍ

Nepoužívejte kola a pneumatiky jiných rozměrů, než jaké jsou uvedené v tomto návodu a v technickém průkazu vozidla. Může to způsobit ztrátu kontroly nad vozidlem.

Velikost pneumatik	Přední kolo	Zadní kolo
Segway UT6	27×9.00-14	27×11.00-14
	27×9.00 R14	27×11.00 R14
	30×10.00 R14	30×10.00 R14

SEŘÍZENÍ PÉROVÁNÍ

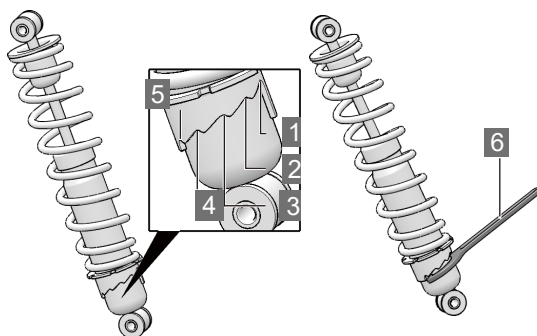

Předpětí pružiny má k dispozici 5 možných poloh nastavení podle terénních podmínek a zatížení. Pokud je odpružení příliš měkké nebo příliš tuhé, nastavte pružiny podle této tabulky.

Poloha 1:

Pro lehké zatížení a rovný terén.

Polohy 2~5:

Pro vyšší zatížení a těžký náklad.

Poloha	Pružina	Odpružení	Náklad	Terén	Rychlost
1	Měkká	Komfortní	Lehký	Rovný	Nízká
2	↑	↑	↑	↑	↑
3					
4	↓	↓	↓	↓	↓
5	Tuhá	Tvrde	Těžký	Hrbolatý	Vysoká

K nastavení předpětí pružiny použijte hákový klíč **6**.

⚠ UPOZORNĚNÍ

Při seřizování pérování nastavujte předpětí pružiny na levé a pravé straně vždy na stejné hodnoty. Při nastavování měňte předpětí pružiny vždy pouze o jednu pozici. Vyhněte se takovým nastavením, která by mohla poškodit tlumiče.

MAZÁNÍ PODVOZKU

Přední a zadní odpružení, hřídele převodovky a stabilizátory jsou opatřené tlakovými maznicemi. Tyto díly je třeba důkladně mazat. Používejte vhodné mazivo a mažte je v intervalech uvedených v tabulce pravidelné údržby. Dostatečné mazání může snížit opotřebení a prodloužit životnost těchto součástí. Mazací místa jsou označena vyobrazenými štítky.

Přední zavěšení

Mazací místo

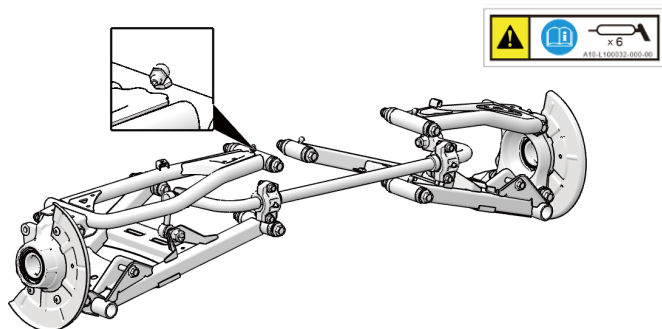

Zadní zavěšení

Mazací místo

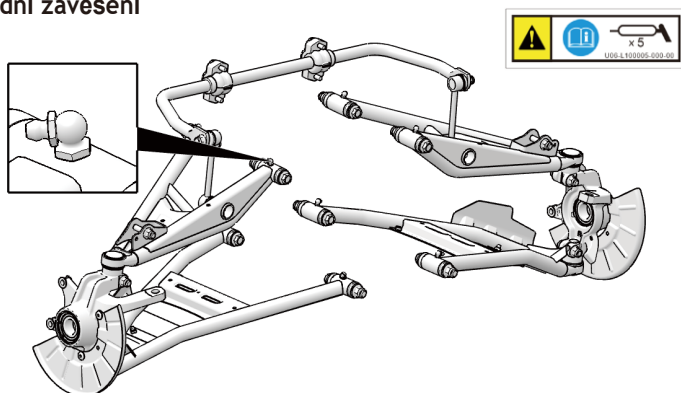

PRACHOVKY POLOOS

Zkontrolujte, zda prachovky na přední a zadní nápravě nejsou proříznuté, poškozené nebo zda z nich neuniká mazivo. Pokud zjistíte poškození nebo únik maziva, obraťte se na autorizovaný servis Segway Powersports a požádejte o výměnu.

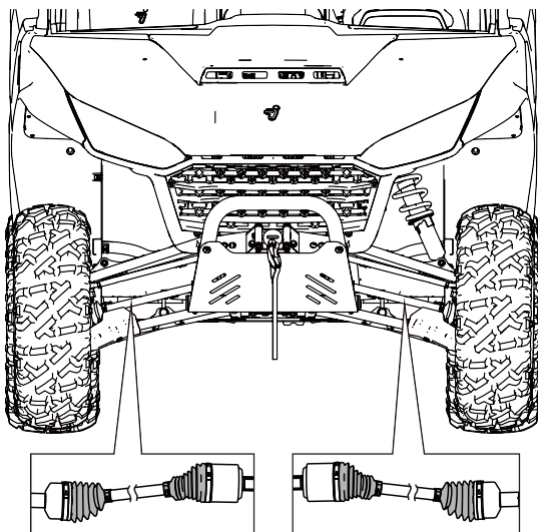

VZDUCHOVÝ FILTR

Vzduchový filtr je papírového typu. Vložku filtru pravidelně kontrolujte a měňte v intervalech dle tabulky pravidelné údržby.

VÝMĚNA VZDUCHOVÉHO FILTRU

Vzduchový filtr je umístěn pod korbou.

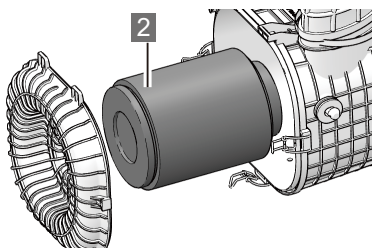
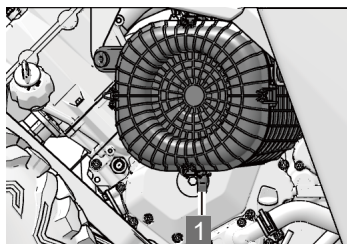

1 Vypouštěcí zátka vzduchového filtru **2** Vložka vzduchového filtru

Vzduchový filtr je umístěn na pravé straně pod korbou. Pro snadný přístup zvedněte korbou.

1. Odjistěte spony víka krytu vzduchového filtru a víko sejměte.
2. Vyměňte vložku vzduchového filtru.
3. Pokud je uvnitř vzduchového filtru voda, vyjměte vypouštěcí zátku pod vzduchovým filtrem, vypusťte veškerou vodu z filtru a vyčistěte vnitřek vzduchového filtru čistým hadrem.
4. Vyčistěte nebo vyměňte filtrační vložku.
5. Znovu nasadte kryt vzduchového filtru.

⚠ VAROVÁNÍ

Při montáži prvku vzduchového filtru se ujistěte, že spony víka filtru jsou na svém místě. V opačném případě dojde k poruše motoru nebo ke zkrácení jeho životnosti. Pokud je vozidlo často provozováno v prašném prostředí, zkrat'te časové intervaly kontroly. Pokud je vložka vzduchového filtru vlhká nebo nasáklá vodou, vypust'te vodu z filtrboxu a vložku filtru vyměňte za novou.

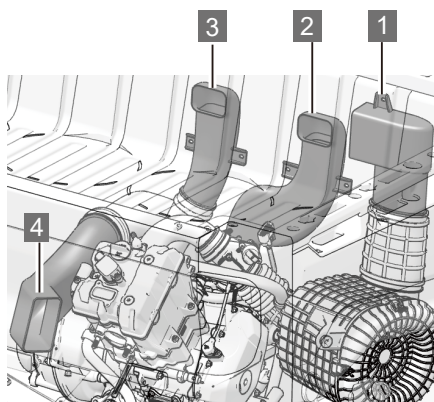
KRYT SÁNÍ FILTRU A SÍŤKA SÁNÍ VARIÁTORU

1 Sací kanál vzduchového filtru motoru **2** Sací kanál variátoru 1

3 Sací kanál variátoru 2 **4** Odvod vzduchu z variátoru

Před každou jízdou kontrolujte sací vedení vzduchového filtru a sací a výstupní vedení variátoru.

Síťky vstupního otvoru do vzduchového filtru a vstupního otvoru do variátoru se nacházejí za sedadlem spolujezdce. Zvedněte korbu a je-li třeba, vyčistěte síťku na vstupu vzduchu do filtru a síťovou tkaninu na vstupu do variátoru; v případě poškození ji vyměňte.

OSVĚTLENÍ

⚠ UPOZORNĚNÍ

Špatné osvětlení může mít za následek zhoršenou viditelnost při jízdě. Světlomety čistěte často, nefunkční světla neprodleně vyměňte. Pro zajištění optimální viditelnosti a bezpečnosti dbejte na správné nastavení světlometů.

VÝMĚNA ŽÁROVEK SVĚTLOMETŮ

Pokud je žárovka poškozená, vyměňte ji za novou stejného typu.

⚠ UPOZORNĚNÍ

Horké žárovky mohou způsobit popálení pokožky. Před výměnou žárovky nechte světla vychladnout.

NEDOTÝKEJTE se skla žárovky světlometu. Otisky prstů na skle mohou způsobit špatný výkon žárovky nebo její předčasné selhání.

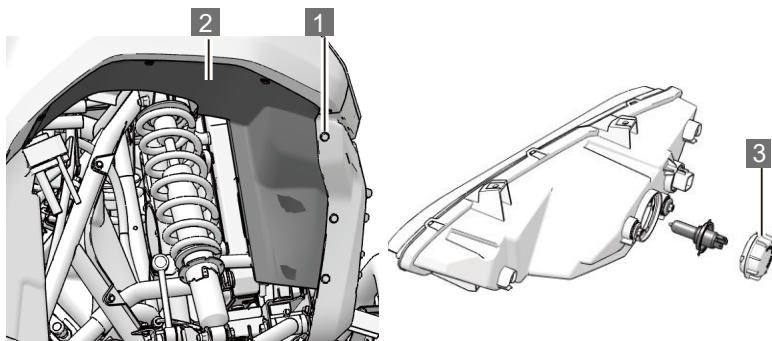

1 Rozpínací šroub

2 Kryt světlometu

3 Krytka žárovky

Výměna žárovky světlometu:

1. Vyšroubujte rozpínací šrouby krytu světlometu a sejměte kryt žárovky.
2. Odpojte konektor od vadné žárovky a vyjměte rozbitou žárovku.
3. Nainstalujte novou žárovku a zapněte světlometry, abyste vyzkoušeli, zda fungují správně.
4. Instalace je opačným postupem demontáže.

POZNÁMKA

Vždy měňte žárovku za novou o stejné hodnotě.

VÝMĚNA ŽÁROVKY ZADNÍHO SVĚTLA/ZADNÍCH BLIKAČŮ

Výměna žárovky v zadních světlech:

Vyšroubujte rozpínací šrouby zadního světla a sejměte kryt.

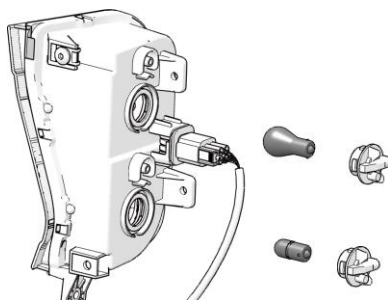

1. Odšroubujte držák zadního světla.
2. Otočte žárovku, kterou je třeba vyměnit, zleva doprava. Když se výstupek na žárovce vyrovná s drážkou na patici, lze poškozenou žárovku vyjmout a nahradit jí novou žárovkou stejného typu a výkonu.
3. Vyzkoušejte, zda žárovka normálně funguje.

SEŘÍZENÍ SVĚTLOMETŮ

Paprsek dálkového světla lze nastavit nahoru a dolů, doprava nebo doleva. K seřízení světel použijte následující postup:

⚠ UPOZORNĚNÍ

Následující obrázky jsou pouze orientační. Váš model může lišit. Nejlepší je nechat si světlomety seřídit v autorizovaném servisu Segway Powersports.

1. Umístěte vozidlo na rovný povrch, se světlomety 10 m od zdi.

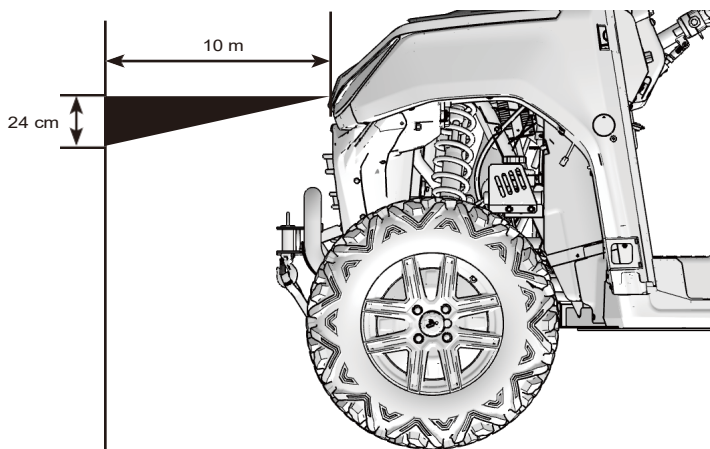

2. Změřte vzdálenost od podlahy ke středu světlometů a udělejte si značku na zdi ve stejné výšce.

3. Zabrzděte, nastartujte motor a zapněte světlomety.
4. Pozorujte paprsek světlometů na stěně. Nejintenzivnější část paprsku by měla být 24 cm pod značku vyznačenou na zdi. Sklon světlometů měřte s váhou řidiče na sedadle řidiče.
5. Pokud je třeba světlomety seřídit, seřídte je seřizovacím šroubem na zadní straně světlometu.

Nastavení výšky světlometu

- Chcete-li zvýšit paprsek světlometu, otáčejte šroubem pro nastavení výšky proti směru hodinových ručiček.
- Chcete-li paprsek světlometu snížit, otáčejte šroubem pro nastavení výšky ve směru hodinových ručiček.

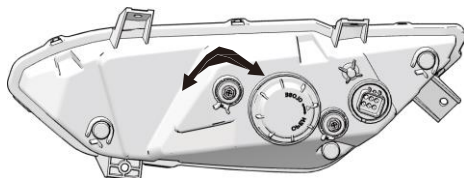

Seřízení světlometů do stran

Paprsek světlometu lze nastavit doleva nebo doprava.

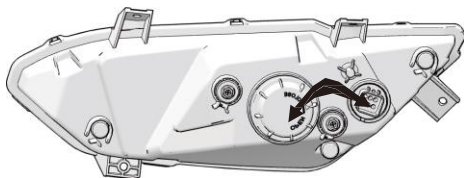

- Chcete-li natočit paprsek světlometu doleva, otáčejte šroubem stranového nastavení světlometů proti směru hodinových ručiček.
- Chcete-li natočit paprsek světlometu doprava, otáčejte šroubem stranového nastavení světlometů ve směru hodinových ručiček.

LAPAČ JISKER

Pojistka proti jiskrám zabraňuje pronikání náhodných jisker do ostatních částí vozidla. Pravidelná údržba může zabránit hromadění karbonu, nedostatečná údržba sníží výkon motoru.

⚠ VAROVÁNÍ

Před prací se ujistěte, že výfukový systém je vychladlý.

Při údržbě výfuku se ujistěte, že v blízkosti nejsou žádné hořlavé materiály.

Při tomto postupu se doporučují ochranné brýle.

Lapač jisker je třeba pravidelně čistit od nahromaděného karbonu:

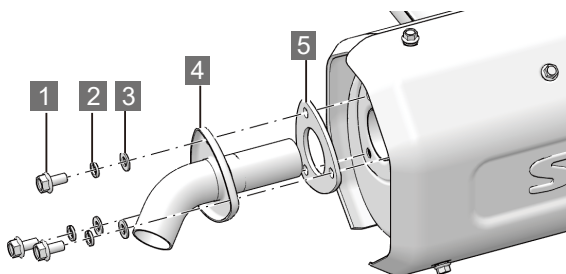

1 Šroub M8x 16 (3x)

2 Pružná podložka (3x)

3 Plochá podložka (3x)

4 Lapač jisker

5 Těsnění

Výfukový systém nechte zcela vychladnout, aby nedošlo k popálení.

1. Vyšroubujte tři šrouby M6 x 6 (1), pružné podložky (2) a ploché podložky (3).
2. Očistěte lapač jisker vodou a mýdlem. V případě potřeby použijte drátěný kartáč k odstranění silných usazenin. Lapač jisker by se měl čistit každých 100 motohodin.
3. Namontujte lapač jisker a všechny podložky a šrouby zpět.

POZNÁMKA

V případě poškození výfukového těsnění je náhradní těsnění dostupné u oficiálních prodejců Segway Powersports.

ELEKTRICKÝ POSILOVAČ ŘÍZENÍ (EPS)

Posilovač řízení je aktivní, když běží motor.

POZNÁMKA

Po otočení klíčku do polohy "ON" se krátce rozsvítí kontrolka EPS na displeji, a pak zhasne. Viz strana 43.

Po vypnutí klíčku zapalování (poloha "OFF") se systém EPS vypne.

Pokud kontrolka EPS svítí i po nastartování motoru, znamená to, že systém EPS má závadu. Obratě se na autorizovaný servis Segway Powersports.

BATERIE

Toto vozidlo je vybaveno uzavřenou MF baterií, která nevyžaduje údržbu. Není nutné kontrolovat elektrolyt ani do baterie doplňovat destilovanou vodu. V důsledku přirozeného vybíjení a spotřeby energie některých elektrických zařízení se baterie postupně vybíjí, i když vozidlo není používáno. Pokud je vozidlo delší dobu odstavené, může se baterie vybit a následně se nemusí podařit nastartovat motor. Akumulátor nabíjejte každých 30 dní, tím udržíte dlouhou životnost baterie.

VAROVÁNÍ

12V baterie obsahují žíravou a vysoce korozivní kyselinu sírovou, a při nabíjení mohou produkovat hořlavý a výbušný plynný vodík. Pro snížení rizika vážného zranění nebo smrti při manipulaci s bateriemi nebo při práci v jejich blízkosti dodržujte následující bezpečnostní opatření:

- V blízkosti 12V baterie nekuřte a nezapalujte zápalky.
- Při práci v blízkosti baterie noste ochranné brýle.
- Zabraňte kontaktu očí, pokožky a oděvu s elektrolytem.
- Při práci v blízkosti baterie noste ochranné brýle.
- Udržujte baterii z dosahu dětí.
- Baterii nabíjejte pouze v dobře větraných prostorách. Nenabíjejte baterie ve špatně větraných nebo uzavřených prostorách.

VYJMUTÍ BATERIE

Chcete-li vyjmout baterii, nejprve vyjměte sedadlo a před vlastním vyjmutím baterie vypněte zapalování.

POZNÁMKA

Pokud dojde k rozliti elektrolytu, ihned povrch očistěte čističem elektrických kontaktů, například čističem kontaktů a brzd Maxima, aby nedošlo k poškození vozidla.

Akumulátor je u vozidel se standardní kabinou umístěn pod sedadlem spolujezdce a u vozidel s kabinou Crew pod prostředním sedadlem vzadu.

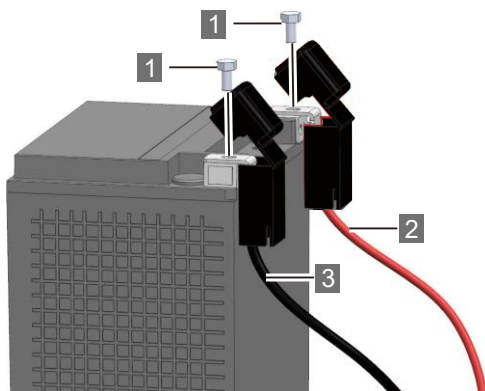

1 Šrouby svorek baterie (2x)

2 Kladný kabel baterie (červený)

3 Záporný kabel baterie (černý)

⚠ UPOZORNĚNÍ

Pro minimalizaci jiskření, při každém vyjmutí baterie odpojte nejprve černý (záporný) kabel. Při opětovné instalaci baterie připojte černý (záporný) kabel až jako poslední.

1. Vypněte zapalování.
2. Odklopte gumové kryty svorek akumulátoru.
3. Odpojte záporný pól baterie (černý).
4. Pak odpojte kladný pól baterie (červený).
5. Odstraňte připevňovací pásek baterie.
6. Vyjměte baterii z vozidla.

MONTÁŽ A PŘIHOJENÍ BATERIE

1. Očistěte svorky akumulátoru drátěným kartáčem a poté použijte speciální čistič kontaktů, například Maxima Electrical Contact/Brake Cleaner. Nakonec potřete svorky a šrouby vazelínou na kontakty baterií.
2. Vložte baterii do vozidla.
3. Připojte a utáhněte kladný (červený) kabel ke kladnému pólu akumulátoru a nasadte ochranný gumový kryt.
4. Připojte a utáhněte záporný (černý) kabel k zápornému pólu baterie a nasadte ochranný gumový kryt.
5. Nasadte připevňovací pásek baterie a zajistěte baterii ve vozidle.
6. Zkontrolujte, zda jsou kabely správně vedené.

NABÍJENÍ BATERIE

POZNÁMKA

Při nabíjení 12V baterií vzniká vodík, hořlavý a výbušný plyn.
Při nabíjení dodržujte tato bezpečnostní opatření:

Pokud nabijíte baterii instalovanou ve vozidle, nezapomeňte od baterie odpojit zemnicí kabel (černý).

Před připojením a odpojením nabíječky k baterii se ujistěte, že nabíječka je odpojená od sítě.

Baterii nabíjejte v pomalém režimu (max. do 5A). Při rychlém nabíjení mohou některé baterie explodovat.

Toto vozidlo je vybaveno baterií typu MF, která vyžaduje speciální nabíječku. Použití nabíječky, která není určena k nabíjení bezúdržbových akumulátorů, může vést ke zničení nebo nevratnému poškození akumulátoru. K nabíjení baterie doporučujeme používat inteligentní automatickou nabíječku **Shark CN-4000**. Tuto udržovací nabíječku můžete nechat připojenou k baterii po celou zimu a udržet tak akumulátor ve špičkové kondici.

NOUZOVÉ STARTOVÁNÍ POMOCÍ STARTOVACÍCH KABELŮ

1. Připojte kladnou svorku startovacího kabelu ke kladnému (+) pólu vybité baterie ve vozidle.
2. Druhou svorku kladného startovacího kabelu připojte ke kladnému (+) pólu baterie v jiném vozidle.
3. Připojte zápornou svorku startovacího kabelu k zápornému (-) pólu baterie jiného vozidla.
4. Svorku na druhém konci záporného startovacího kabelu připojte k samostatné svorce ve vozidle podle obrázku.

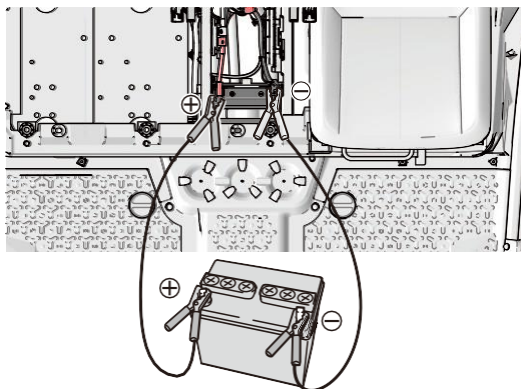

POJISTKY

Všechny obvody v tomto vozidle jsou chráněny pojistkami, které chrání elektrické zařízení před poškozením způsobeným přepětím, zkratem nebo přetížením.

Pokud některý z elektrických systémů nefunguje, může být přepálená pojistka. V takovém případě nejprve zkontrolujte pojistku. Pokud najdete přepálenou pojistku, vyměňte ji za novou a zkontrolujte elektrický systém. Zkontrolujte také všechny ostatní pojistky kvůli dalším možným příčinám. Vyměňte všechny přepálené pojistky a zkontrolujte funkční stav součástí. Všechny pojistky jsou umístěné v pojistkové skříňce, viz kapitola "Jmenovité hodnoty a umístění pojistek/relé". V pojistkové skříňce jsou také náhradní pojistky.

POZNÁMKA

- Přepálenou pojistku vždy vyměňte za pojistku stejného typu a stejné jmenovité hodnoty.
- Pojistku nenahrazujte ničím jiným. Nikdy nepoužívejte místo pojistky kus drátu nebo kovu, ani jako dočasnou náhradu. To je přísně zakázáno.
- Pojistky ani pojistkovou skříňku neupravujte.
- Pokud se pojistka znovu přepálí, obraťte se na autorizovaný servis Segway Powersports.

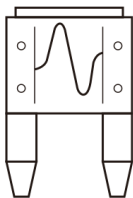

Normální pojistka

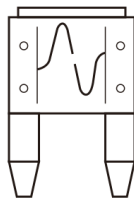

Přepálená pojistka

POJISTKOVÁ SKŘÍŇKA

Pojistková skříňka se nachází v přední části vozidla pod předním servisním krytem. Postup demontáže předního servisního krytu naleznete na straně 57.

Po vyjmutí předního servisního panelu je dole vidět pojistková skříňka. Stiskněte zajišťovací jazýčky na horní a spodní straně krytu pojistkové skříňky. Po uvolnění kryt zvedněte a pojistkovou skříňku otevřete.

POZNÁMKA

Při zpětné instalaci krytu pojistkové skříňky dávejte pozor na orientaci krytu a jeho zajišťovacích jazýčků.

Umístění a specifikace pojistek se mohou lišit podle modelu od umístění a specifikací uvedených v tomto návodu.

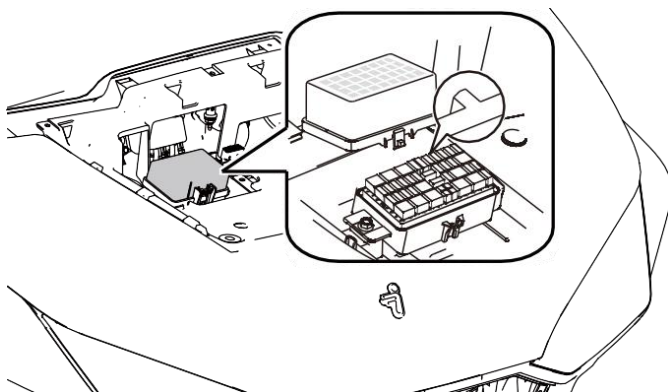

JMENOVITÉ HODNOTY A UMÍSTĚNÍ POJISTEK / RELÉ

Na horní straně krytu pojistkové skříňky je štítek s umístěním pojistek a relé. Při hledání pojistky, kterou je třeba vyměnit, se řiďte tímto schématem.

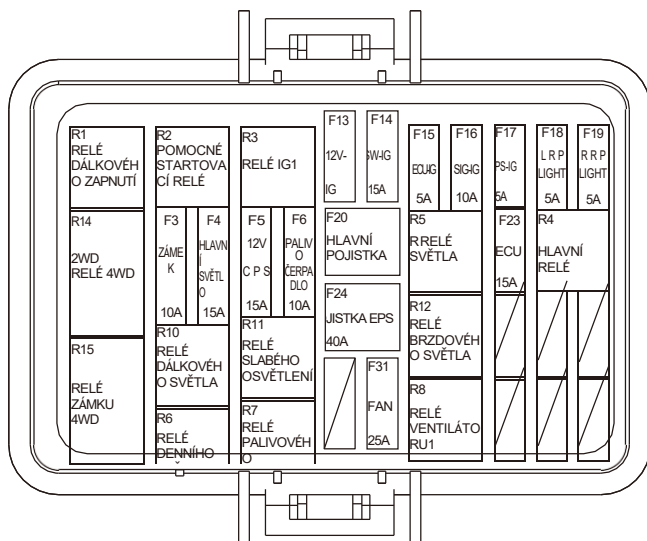

Umístění a jmenovité proudy pojistek/relé

Číslo	Pojistka/relé	Hodnota
F3	Pojistka zapalování	10A
F4	Pojistka světlometů	15A
F5	Sdružené přístroje/OBD/ECU/displej/TBOX	15A
F6	Pojistka palivového čerpadla	10A
F13	12V zásuvka/napájení zásuvky přívěsu	15A
F14	Pojistka spínače světel/brzd/2WD-4WD	15A
F15	Pojistka ECU	5A
F16	Zapalování v přístrojové desce/displej/ TBOX/rychlost vozidla	10A
F17	Zámek zapalování- pojistka EPS	5A
F18	Levé zadní obrysové světlo	5A
F19	Levé přední obrysové světlo	5A
F20	Hlavní pojistka	50A
F23	Nekonstantní pojistka ECU	15A
F24	Pojistka EPS	40A
F31	Pojistka ventilátoru	25A
R1	Relé dálkového zapnutí vozidla	12V 20A
R2	Pomocné startovací relé	12V 20A
R3	Relé IG1	12V 20A
R4	Hlavní relé	12V 20A
R5	Relé zpětného světla	12V 20A
R6	Relé denního světla	12V 20A
R7	Relé palivového čerpadla	12V 20A
R8	Relé elektrického ventilátoru 1	12V 20A
R10	Relé dálkových světel	12V 20A
R11	Relé potkávacích světel	12V 20A
R12	Relé brzdového světla	12V 20A
R14	Relé pohonu 2WD / 4WD	12V 20A
R15	Relé uzávěry 4WD	12V 20A

VÝMĚNA POJISTEK

Abyste zabránili náhodnému zkratu, před kontrolou / výměnou pojistky vypněte klíčkem zapalování (poloha OFF).

Chcete-li pojistku zkontrolovat nebo vyměnit, vytáhněte přepálenou pojistku pomocí vytahovacího nástroje, který najdete v krytu pojistkové skříňky. Tento nástroj Vám usnadní vyjmutí pojistky.

Zevnitř v krytu pojistkové skříňky jsou náhradní pojistky.

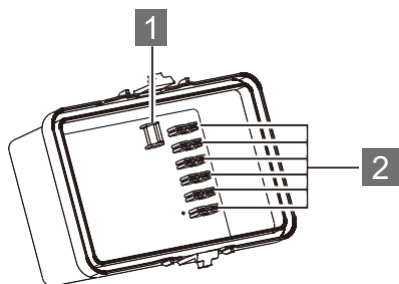

1 Nástroj na vytahování pojistek

2 Náhradní pojistky

POZNÁMKA

Pokud pro daný obvod není k dispozici předepsaná náhradní pojistka, použijte pojistku s nejbližší nižší jmenovitou hodnotou.

VZHLED A PÉČE

MYTÍ VOZIDLA

Poznámka: Vysokotlaká voda může poškodit díly a odstranit lak a obtisky.

1. Před mytím vozidla zakryjte nebo ucpěte výfuk.
2. Naplňte kbelík vodou. Přimíchejte jemný, neutrální mycí prostředek, například prostředek na mytí nádobí nebo přípravek určený speciálně pro mytí motocyklů nebo automobilů.
3. Vozidlo umyjte houbou nebo měkkým hadrem. Při mytí kontrolujte, zda není vozidlo silně znečištěné. V případě potřeby použijte k odstranění nečistot jemný čisticí/odmašťovací prostředek.
4. Po umytí vozidlo důkladně opláchněte velkým množstvím čisté vody, abyste odstranili veškeré zbytky. Zbytky čisticích prostředků mohou způsobit korozi dílů ze slitiny.
5. Vozidlo osušte jelenicí nebo měkkým hadříkem. Zaschlé kapky vody mohou na povrchu zanechávat mapy a vodní skvrny. Při sušení zkontrolujte, zda na vozidle nejsou vrypy a škrábance.
6. Po umytí vozidla doporučujeme před nastartováním vyfoukat elektronické součásti, konektory a elektrické díly stlačeným vzduchem. Jinak může dojít ke zkratu a poruše vozidla.
7. Po umytí projedte vozidlo pomalou rychlostí a několikrát zabrzděte, abyste třením vysušili brzdy a obnovili účinnost brzd.

Při mytí tlakovou myčkou se vyhněte následujícím komponentům:

- Ložiska kol
- Interiér kabiny
- Panely karoserie
- Přepínače a ovládací prvky
- Štítky a obtisky
- Chladič
- Elektrické komponenty
- Součásti palivového systému
- Uložení dílů zavěšení
- Těsnění hřídelů a poloos

Pokud se některý informační / varovný štítek odlepí nebo se stane nečitelným, obraťte se na svého prodejce o náhradní.

ULOŽENÍ VOZIDLA

Pokud vozidlo nebudete delší dobu používat, umyjte jej a uložte, nejlépe v krytém vnitřním prostoru. Pokud nemáte možnost pro uložení vozidla v interiéru, doporučuje se kryté venkovní uložení.

PŘEPRAVA VOZIDLA

Při přepravě vozidla dodržujte tato bezpečnostní opatření.

1. Vypněte motor
2. Zařadte převodovku do polohy PARK
3. Zatáhněte parkovací brzdu.
4. Zajistěte sedadla a víčko palivové nádrže.
5. Bezpečně připevněte rám vozidla k přívěsu nebo přepravnímu vozidlu kvalitními vázacími popruhy. Nepřipevňujte popruhy k A-ramenům a jiným dílům podvozku.
6. Vyjměte klíč ze zapalování, abyste zabránili jeho ztrátě během přepravy.



TECHNICKÉ ÚDAJE

TECHNICKÉ ÚDAJE	142
VIN - IDENTIFIKAČNÍ ČÍSLO VOZIDLA	146
VÝROBNÍ ŠTÍTEK	147

TECHNICKÉ ÚDAJE

Segway UT6		
Délka x šířka x výška	3050 x 1600 x 1950 mm	
Rozvor	2110 mm	
Rozchod kol přední nápravy	1350 mm	
Rozchod kol zadní nápravy	1320 mm	
Obrubníková hmotnost	772 kg	
Světlá výška	320 mm	
Poloměr otáčení	9000 ± 500 mm	
Výška sedadla	500 mm	
Průměr volantu	350 mm	
Maximální přípustné zatížení	497 kg	
Maximální náklad	272 kg	
Zatížení náprav (při pohotovostní hmotnosti)	Přední	353 kg
	Zadní	419 kg
Zatížení náprav (při plném zatížení)	Přední	456 kg
	Zadní	757 kg
Posilovač řízení	Elektrický, EPS	
Typ vzduchového filtru	Papírová filtrační vložka	
Řazení	Mechanické, L-H-N-R-P	
Objem palivové nádrže	43 L	
Palivo	Bezolovnatý benzín, 95 oktanů, E10	
Objem chladicí kapaliny	4 800 ml	

MOTOR		
Motor	Čtyřdobý kapalinou chlazený jednoválec DOHC	
Typ	199MS-1	
Objem	567 cm ³	
Kompresní poměr	10,7 ± 0,5 : 1	
Vrtání× Zdvih	99 x 73,6 mm	
Jmenovitý výkon (kW)	30 kW při 7000 ot./min	
Jmenovitý točivý moment	50 Nm při 4500 ot./min	
Volnoběžné otáčky	1350 ± 100 ot./min	
Startovací systém	Elektrický	
Zapalování	EFI	
Zapalovací svíčka	NGK CPR7EA	
Vzdálenost elektrod	0,6-0,8 mm	
Mazací systém	Tlakové oběžné mazání s mokrou skříní	
Chladicí systém	Chlazení kapalinou	
Předepsaný olej	Motor	SAE 10W/40 SJ nebo vyšší
	Zadní diferenciál	SAE 80W-90 GL-5
	Přední diferenciál	SAE 80W-90 GL-5
Objem oleje	Motor	2200 ml
	Zadní diferenciál	200 ml (bez zadního diferenciálu) 240 ml (se zadním diferenciálem)
	Přední diferenciál	260 ml
Převodový poměr variátoru	0.694~2.967	
Alternátor	580 W	

PNEUMATIKY / KOLA				
Pneumatiky	Přední	27×9.00-14	27×9.00R14	30×10.00R14
	Zadní	27×11.00-14	27×11.00R14	30×10.00R14
Tlak v pneumatikách	Přední	70 KPa		
	Zadní	110 KPa		
Kola	Přední	Hliníkový ráfek 14×6,5 AT nebo Ocelový ráfek 14×6.0 AT		
	Zadní	Hliníkový ráfek 14×7,0 AT nebo Ocelový ráfek 14×7,5 AT		
BRZDY				
Hlavní brzda	Typ	Hydraulická/kotoučová		
	Ovládání	Nožním pedálem		
Parkovací brzda	Typ	Mechanická		
	Ovládání	Ruční		
PODVOZEK				
Zdvih předního odpružení		230 mm		
Zdvih zadního odpružení		265 mm		
Zavěšení	Přední	Nezávislé zavěšení kol, dvojitá A-ramena		
	Zadní	Nezávislé zavěšení kol, dvojitá A-ramena		
Tlumiče	Přední	Hydraulický, nastavitelné předpětí pružiny		
	Zadní	Hydraulický, nastavitelné předpětí pružiny		

ELEKTRICKÝ SYSTÉM		
Přední osvětlení	Přední světlomety	55W × 2 (H4)
	Přední obrysová světla	LED 0,5 W
	Světla pro denní svícení	LED 4,2 W
	Přední směrová světla	LED 4,8 W
Zadní osvětlení	Brzdové světlo	21W (P21/5W)
	Zadní obrysová světla	5W (P21/5W)
	Zadní směrová světla	10W (RY10W)
Osvětlení registrační značky		5W / W5W / LED
Baterie		12V 32Ah, bezúdržbová
Přístrojová deska		Barevný TFT displej
Naviják		4500 lbs

IDENTIFIKAČNÍ ČÍSLO VOZIDLA

Do vyhrazených políček запиšte identifikační číslo vozidla (VIN) a výrobní číslo motoru, která Vám pomohou při objednávání náhradních dílů nebo v případě odcizení vozidla.

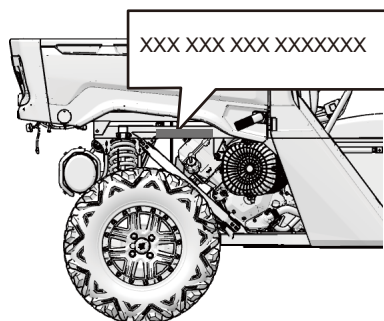

Identifikační číslo vozidla VIN

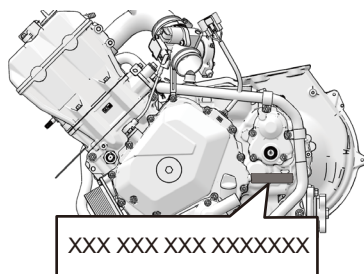

Výrobní číslo motoru

ČÍSLO VIN	
VÝROBNÍ ČÍSLO MOTORU	

VÝROBNÍ ŠTÍTEK

Výrobní štítek obsahuje základní informace o vozidle včetně čísla VIN. Číslo VIN je vyžadováno při první aktivaci vozidla.

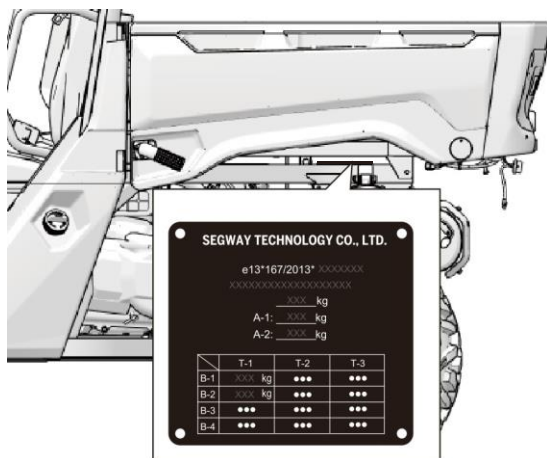



ŘEŠENÍ PROBLÉMŮ

OPOTŘEBENÍ / PÁLENÍ HNACÍHO ŘEMENE.....	149
MOTOR SE NETOČÍ	150
ZVONĚNÍ NEBO KLEPÁNÍ Z MOTORU.....	151
MOTOR SE ZASTAVUJE NEBO ZTRÁCÍ VÝKON.....	151
MOTOR SE TOČÍ, ALE NENASTARTUJE.....	151
MOTOR STRÍLÍ DO VÝFUKU	152
MOTOR BĚŽÍ NEPRAVIDELNĚ, ZHASÍNÁ, VYNECHÁVÁ	153
MOTOR SE ZASTAVUJE NEBO ZTRÁCÍ VÝKON.....	154
DIAGNOSTICKÉ / PORUCHOVÉ KÓDY.....	155

Při všech výzvách, se kterými se můžete v terénu setkat, existuje možnost, že se někdy může něco pokazit. Tato část návodu poskytuje praktické rady, které Vám mohou pomoci z problémů, nebo jim předejít. Před jízdou věnujte čas na přečtení této části.

OPOTŘEBENÍ / PÁLENÍ HNACÍHO ŘEMENE

Možná příčina	Řešení
Najíždění na vlek nebo do dodávky se zařazenou rychlostí H.	Před nakládáním stroje zařad'te pomalý převod (L), abyste zabránili spálení hnacího řemene.
Rozjezd do prudkého kopce	Před rozjezdem do kopce zařad'te pomalý převod L.
Jízda v nízkých otáčkách nebo nízkou rychlostí (5-10 km/h)	Jezděte rychleji nebo používejte pomalý převod L. Použití pomalého převodu snižuje provozní teplotu řemene a převodovky, a prodlužuje životnost komponentů.
Nedostatečné zahřátí motoru za nízkých venkovních teplot	Před jízdou motor zahřejte. Řemen teplem poněkud změkne a stane se ohebnějším. Snížíte tak riziko spálení řemene.
Pomalé nebo váhavé přidávání plynu a tím špatné spínání spojky	Přidávejte plyn rychle a efektivně pro rychlé sepnutí řemenic variátoru.
Tažení přívěsu při nízkých otáčkách / nízké rychlosti	Používejte pouze pomalý převod L (redukci).
Pracovní použití / odklizení sněhu, postřikování atd.	Používejte pouze pomalý převod L (redukci).

Možná příčina	Řešení
Zapadnutí v blátě nebo ve sněhu	Zařad'te pomalý převod L a pro správné sepnutí řemenic agresivně opatrně přidejte plyn. VAROVÁNÍ: Přílišné přidání plynu může způsobit ztrátu kontroly a převrácení vozidla.
Vyjíždění na velkou překážku ze zastavení	Zařad'te pomalý převod L a pro správné sepnutí řemenic s opatrností krátce přidejte agresivně plyn. VAROVÁNÍ: Přílišné přidání plynu může způsobit ztrátu kontroly a převrácení vozidla.
Prokluzování řemene kvůli vodě nebo sněhu ve variátoru	Demontujte kryt a způsobem popsaným v tomto návodu vypust'te vodu z prostoru variátoru.
Porucha variátoru	Pro kontrolu komponentů spojky se obra'tte na autorizovaný servis Segway Powersports.

MOTOR SE NETOČÍ

Možná příčina	Řešení
Malý výkon motoru	Zjistěte, zda nejsou zanesené svíčky nebo zda nejsou cizí předměty v nádrži, vedení paliva nebo ve škrtkicích klapce. Obrat'te se na autorizovaný servis Segway Powersports.
Nízké napětí baterie	Dobijte baterii.
Uvolněné kontakty baterie	Zkontrolujte všechny kontakty a dotáhněte je.
Uvolněné kontakty startovacího relé	Zkontrolujte kontakty relé, popřípadě je očistěte.

ZVONĚNÍ NEBO KLEPÁNÍ Z MOTORU

Možná příčina	Řešení
Nekvalitní nebo nízkooktanové palivo	Nahrad'te doporučeným palivem
Nesprávné časování zapalování	Kontaktujte autorizovaný servis Segway Powersports.
Špatná vzdálenost elektrod nebo špatná tepelná hodnota svíčky	Seřid'te vzdálenost elektrod nebo svíčku vyměňte.

MOTOR SE ZASTAVUJE NEBO ZTRÁCÍ VÝKON

Možná příčina	Řešení
Přehřátý motor	Očist'te kryt a jádro chladiče. Očist'te vnější část motoru. Případně navštivte autorizovaný servis Segway Powersports.

MOTOR SE TOČÍ, ALE NENASTARTUJE

Možná příčina	Řešení
Nedostatek paliva	Natankujte
Ucpaný palivový ventil nebo filtr	Zkontrolujte, vyčist'te nebo vyměňte
Voda v palivu	Vypus'te palivový systém a natankujte čerstvé palivo
Palivový ventil nefunguje	Vyměňte

Staré nebo nesprávné palivo	Vypusťte nádrž a natankujte čerstvé palivo
Zanesená nebo vadná zapalovací svíčka	Svíčku (y) zkontrolujte / vyčistěte, případně vyměňte.
Svíčka nedává jiskru	Zkontrolujte svíčku, zkontrolujte, zda je zapnutý klíč zapalování.
Voda nebo palivo v klikové skříni	Ihned kontaktujte autorizovaný servis Segway Powersports.
Ucpaný vstřikovač	Vyčistěte nebo vyměňte za nový
Nízké napětí baterie	Dobijte baterii
Mechanická závada	Kontaktujte autorizovaný servis Segway Powersports

MOTOR STŘÍLÍ DO VÝFUKU

Možná příčina	Řešení
Slabá jiskra	Zkontrolujte, vyčistěte nebo vyměňte zapalovací svíčku
Špatná vzdálenost elektrod nebo špatný teplotní rozsah svíčky	Seřid'te vzdálenost elektrod nebo svíčku vyměňte
Staré nebo nevhodné palivo	Vypusťte nádrž a natankujte předepsané čerstvé palivo
Nesprávné zapojení svíčkového kabelu	Kontaktujte autorizovaný servis Segway Powersports
Nesprávné časování zapalování	Kontaktujte autorizovaný servis Segway Powersports
Mechanická závada	Kontaktujte autorizovaný servis Segway Powersports

MOTOR BĚŽÍ NEPRAVIDELNĚ, ZHASÍNÁ, VYNECHÁVÁ

Možná příčina	Řešení
Zanesená nebo vadná zapalovací svíčka	Zkontrolujte / vyčistěte svíčku, případně ji vyměňte
Opotřebené nebo vadné kabely svíčky	Kontaktujte autorizovaný servis Segway Powersports
Nesprávná vzdálenost elektrod nebo špatný teplotní rozsah svíčky	Seříd'te vzdálenost elektrod nebo vyměňte svíčku
Uvolněné kontakty	Zkontrolujte a dotáhněte kontakty
Voda v palivu	Natankujte čerstvé palivo
Nízké napětí baterie	Dobijte baterii
Ohnuté nebo skřípnuté benzínové nebo odvdzdušňovací vedení	Zkontrolujte, příp. vyměňte
Nesprávné palivo	Vyměňte za předepsané palivo
Zanesený vzduchový filtr	Zkontrolujte, vyčistěte nebo vyměňte
Porucha systému Override	Kontaktujte autorizovaný servis Segway Powersports
Jiná mechanická závada	Kontaktujte autorizovaný servis Segway Powersports
Možná chudá nebo bohatá palivová směs	Navštivte prodejce Segway Powersports
Málo paliva nebo znečištěné palivo	Doplňte nebo vyměňte palivo, vyčistěte palivový systém
Nízkooktanové palivo	Nahrad'te doporučeným palivem
Ucpaný palivový filtr	Vyměňte filtr
Palivo má velmi vysoké oktanové číslo	Vyměňte palivo za palivo s nižším oktanovým číslem

MOTOR SE ZASTAVUJE NEBO ZTRÁCÍ VÝKON

Možná příčina	Řešení
Došlo palivo	Doplňte palivo
Ohnuté nebo skřípnuté palivové vedení	Kontrola a výměna
Přítomnost vody v palivu	Vypusťte palivový systém a natankujte čerstvé palivo
Zanesená nebo vadná zapalovací svíčka	Svíčku (y) zkontrolujte / vyčistěte, případně vyměňte.
Opotřebované nebo vadné kabely svíček	Kontaktujte autorizovaný servis Segway Powersports
Nesprávná vzdálenost elektrod nebo špatný teplotní rozsah svíčky	Seříd'te vzdálenost elektrod nebo vyměňte svíčku
Uvolněné kontakty	Zkontrolujte a dotáhněte kontakty
Nízké napětí baterie	Dobijte baterii
Zanesený vzduchový filtr	Zkontrolujte, vyčistěte nebo vyměňte
Porucha systému Override	Kontaktujte autorizovaný servis Segway Powersports
Porucha elektronického ovládání plynu	Kontaktujte autorizovaný servis Segway Powersports
Jiná mechanická závada	Kontaktujte autorizovaný servis Segway Powersports

DIAGNOSTICKÉ / PORUCHOVÉ KÓDY

System	Kód	Závada
ECU	P000262	Cylinder 1 Injector Circuit High
	P000261	Cylinder 1 Injector Circuit Low
	P000201	Injector Circuit/Open – Cylinder 1
	P000629	Fuel Pump "A" Control Circuit High
	P000628	Fuel Pump "A" Control Circuit Low
	P000627	Fuel Pump "A" Control Circuit /Open
	P000511	Stepper motor open circuit or unreasonable
	P000509	Stepper motor short circuit to 12V power supply
	P000508	Stepper motor short circuit to ground
	P002300	Ignition coil short circuit to ground fault
	P000108	Manifold Absolute Pressure/ Barometric Pressure Circuit High
	P000107	Manifold Absolute Pressure/ Barometric Pressure Circuit Low
	P000322	Ign./Distributor Eng.Speed Inp.Circ. No Signal
	P000113	Intake Air Temperature Sensor 1 Circuit Low
	P000112	Intake Air Temperature Sensor 1 Circuit High
	P000118	Engine Coolant Temperature Sensor 1 Circuit Low
	P000117	Engine Coolant Temperature Sensor 1 Circuit High
	P000563	System Voltage High
	P000562	System Voltage Low
	P000560	System Voltage Not plausible
	P000501	Vehicle Speed Sensor "A" Range/Performance
	P000123	Throttle position sensor High Voltage
	P000122	Throttle position sensor Low Voltage
P000032	O2 Sensor Heater Control Circuit High Bank 1 Sensor 1	

System	Kód	Závada
ECU	P000031	O2 Sensor Heater Control Circuit Low Bank 1 Sensor 1
	P000030	O2 Sensor Heater Control Circuit Bank 1 Sensor 1
	P000132	O2 Sensor Circuit High Voltage Bank 1 Sensor 1
	P000131	O2 Sensor Circuit Low Voltage Bank 1 Sensor 1
	P013000	O2 Sensor Circuit No Activity Detected Bank 1 Sensor 1
	P000134	O2 Sensor Circuit Bank 1 Sensor 1
	P000692	Fan 1 Control Circuit High
	P000691	Fan 1 Control Circuit Low
	P000480	Fan 1 Control Circuit
	P000459	Evaporative Emission System Purge Control Valve Circuit High
	P000458	Evaporative Emission System Purge Control Valve Circuit Low
	P000444	Evaporative Emission System Purge Control Valve Circuit Open
EPS	E0001	No midpoint of torque is written
	E0002	No end point of rotor angle is written
	E0003	Memory read write failure
	E0004	The main torque sensor is disconnected
	E0005	Abnormal output of main torque sensor
	E0006	The secondary torque sensor is disconnected
	E0007	Abnormal output of secondary torque sensor
	E0008	The difference between main and secondary torques is too large
	E0009	The difference between the main torque before and after amplification is too large
	E0010	Electrical machinery unassisted
	E0011	Over electric current
	E0012	Abnormal busbar electric current
	E0013	CAN communication abnormal (Output abnormally)
	E0014	Rotor Angle jump

System	Kód	Závada
EPS	E0015	The rotor Angle sensor is disconnected
	E0016	Power module failure
	E0017	Abnormal A phase electric current
	E0018	Abnormal C phase electric current
	E0019	Steering wheel Angle small gear abnormal
	E0020	Steering wheel Angle middle gear abnormal
	E0021	Steering wheel Angle jumps
	E0022	Steering wheel Angle value exceeds limit
	E0023	The steering wheel Angle is not right
	E0024	Abnormal voltage at electrical machinery end
T-BOX	T0001	GPS module failure
	T0002	4G module failure
	T0003	Bluetooth module failure
	T0004	Sensor failure
	T0005	Power CAN failure
	T0006	Body CAN failure



SYSTÉM ŘÍZENÍ EMISÍ

ZDROJ EMISÍ VÝFUKOVÝCH PLYNŮ	159
SYSTÉM KONTROLY EMISÍ VÝFUKOVÝCH PLYNŮ	159
SYSTÉM REGULACE EMISÍ Z KLIKOVÉ SKŘÍNĚ	159
SYSTÉM REGULACE HLUKU	159

ZDROJ EMISÍ VÝFUKOVÝCH PLYNŮ

Při spalování vzniká oxid uhelnatý (CO), oxidy dusíku (NOx) a uhlovodíky (HC). Regulace uhlovodíků a oxidů dusíku je velmi důležitá, protože za určitých podmínek reagují za působení slunečního záření na fotochemický smog. Oxid uhelnatý nereaguje stejným způsobem, ale je toxický.

SYSTÉM ŘÍZENÍ EMISÍ VÝFUKOVÝCH PLYNŮ

Systém řízení výfukových emisí zahrnuje systém PGM-F a lambda sondu (senzor O₂). Na tomto systému není dovoleno provádět žádné úpravy; doporučuje se pravidelná kontrola součástí. Systém řízení emisí ve výfukovém potrubí je oddělen od systému řízení emisí klikové skříně.

SYSTÉM ŘÍZENÍ EMISÍ KLIKOVÉ SKŘÍŇE

Motor je vybaven uzavřeným systémem odvětrávání klikové skříně, který zabraňuje vypouštění emisí z klikové skříně do atmosféry. Zplodiny se vracejí do spalovací komory přes čistič vzduchu.

SYSTÉM REGULACE HLUKU

Neprovádějte žádné úpravy motoru, sání vzduchu ani součástí výfukového systému, abyste vyhověli místním požadavkům na hladinu hluku. Žádné úpravy motoru, sání nebo výfuku, které mají vliv na hladinu hluku, nebo které mění hlukové a jiné parametry, nejsou povolené.

Prohlášení o expozici řidiče hladině hluku

Níže podepsaní: Název a adresa výrobce: Zhu kun, generální ředitel

Název a adresa výrobce:

Společnost Segway Technology Co., Ltd.

No. 395, Xiacheng South Road, Wujin National High-tech Industrial Development Zone, Changzhou, Jiangsu, Čína

Tímto prohlašuje, že:

Pro následující vozidlo:

- 1.1. (obchodní název výrobce): SEGWAY
- 1.2. Typ: SEGAYE (SEGAYE) SGW570F-U3
- 1.2.1. Varianta (varianty): SWGW570: SGW570F-U3

1.2.2. Version(s): A,B

1.2.3. Obchodní název (názvy) (jsou-li k dispozici):
SEGWAY UT6, SEGWAY FUGLEMAN UT6, SEGWAY UT6 STANDARD,
SEGWAY UT6 PREMIUM, SEGWAY UT6 S, SEGWAY UT6 P

1.3. Kategorie, podkategorie a rychlostní index vozidla:

Varianta/verze: SGW570F-U3/A: T1a

Varianta/verze: SGW570F-U3/B: T1b

Výsledek expozice řidiče hladině hluku je

Varianta/Verze: SGW570F-U3/A: 85,8 dB (A)

SGW570F-U3/B: 86,0 dB (A)

(Mezní hodnota: 86 dB (A)) podle zkušební metody 2 v souladu s oddílem 3 přílohy XIII nařízení EU 1322/2014.

Místo: Changzhou, China

Datum: 10. 6. 2024

Podpis: Mgr. *zhukun*

Jméno a funkce ve společnosti: Zhu kun, generální ředitel

Prohlášení o vibracích

Níže podepsaní: Název a adresa výrobce: Zhu kun, generální ředitel
Název a adresa výrobce:

Společnost Segway Technology Co., Ltd.

No. 395, Xiacheng South Road, Wujin National High-tech Industrial Development Zone, Changzhou, Jiangsu, Čína

Tímto prohlašuje, že pro následující vozidlo:

- 1.4. (obchodní název výrobce): SEGWAY
1.5. Typ: SEGAYE (SEGAYE) SGW570F-U3
1.5.1. Varianta (varianty): SWGW570: SGW570F-U3
1.5.2. Version(s): A, B
1.5.3. Obchodní název (názy) (jsou-li k dispozici):

SEGWAY UT6, SEGWAY FUGLEMAN UT6, SEGWAY UT6 STANDARD, SEGWAY UT6 PREMIUM, SEGWAY UT6 S, SEGWAY UT6 P

- 1.6. Kategorie, podkategorie a rychlostní index vozidla:
Varianta/verze: SGW570F-U3/A: T1a
Varianta/verze: SGW570F-U3/B: T1b
Hodnota hladiny vibrací měřená podle přílohy XIV nařízení EU 1322/2014 je:

Hmotnost řidiče	Průběh zkoušky	$a_{wS}/m/s^2$	$a_{wB}/m/s^2$	a_{wS}/a_{wB}	Požadavek	Zkouška proběhla úspěšně
59±1kg	Průběh zkoušky 1	0.49	1.37	X	Odchylka < 10 % mezi zkušební jízdou 1/2 a Aritmetický průměr,	
	Zkušební cyklus 2	0.50	1.37			
	Aritmetický průměr	0.50	1.37			
98±5kg	Zkušební cyklus 1	0.44	1.37	X	$a_{(wS)} < 1,25 m/s^2$	
	Zkušební cyklus 2	0.44	1.38			
	Aritmetický průměr	0.44	1.38			0.32

a_{wS} : efektivní hodnota váženého zrychlení vibrací sedadla naměřená při standardní zkoušce na vozovce

Místo: Čchang-čou, Čína Datum: 10. 6. 2024

Podpis: *zhukun*

Jméno a funkce ve společnosti: Zhu kun, generální ředitel



SEGWAY TECHNOLOGY CO., LTD.

powersports.segway.com

Oficiální distributor:

Staroplzenecká 290, 326 00, Letkov

Česká republika

+420 378 21 21 21

info@segwaypowersports.cz

www.segwaypowersports.cz

Společnost Segway Powersports si vyhrazuje právo na technické změny konstrukce a designu bez předchozího upozornění. V případě pochybností se obraťte na svého prodejce nebo přímo na společnost Segway Powersports s.r.o., Česká republika.

© Copyright Segway Powersports s.r.o. 2025

Veškeré informace obsažené v této publikaci vycházejí z nejnovějších informací o výrobku v době vydání. Vzhledem k neustálému zlepšování konstrukce a kvality se některá vyobrazení, informace a specifikace mohou lišit od těch, které jsou uvedeny v této publikaci. Vyobrazení a/nebo postupy v této publikaci jsou určeny pouze pro referenční použití. Za opomenutí nebo nepřesnosti nelze nést žádnou odpovědnost. Jakékoli přetiskování nebo opakované použití vyobrazení a/nebo postupů obsažených v této publikaci, ať už vcelku nebo po částech, je výslovně zakázáno.

2025, červen